

ISO 9001



JQA-0670



MS
CM009

ISO印の製品は、ISO9001規格に基づき受審登録された工場で生産されたものです。

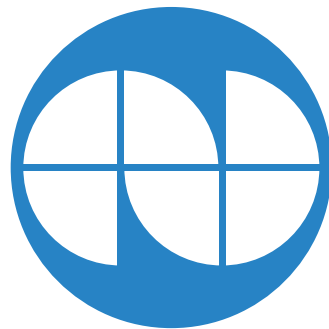

Nihon Network Support

鋼管ホールカタログ

P O L E C A T A L O G

株式会社 日本ネットワークサポート

<http://www.nnets.co.jp>

“美しい街は暮らしの豊かさのあらわれ
景観を大事にする
『日本ネットワークサポート』が
提案します”



溶融亜鉛めっきで高耐食

ポールは、溶融亜鉛めっき（63 μ m）処理を施していますので腐食しにくく耐久性に優れていますので美しさを永く保ちます。

カラー塗装でさらに美しく

めっきに加え標準でブラウン色の製品も揃えています。溶融亜鉛めっきの上に粉体塗装を施しておりますのでさらに腐食しにくく美しさを永く保ちます。その他の塗装色につきましては受注生産品となります。

安定した強度を誇り悪天候でも安心

本体の鋼管には、優れたチェック体制のもとで厳選した上質のものを使用していますので、安定した強度を誇ります。雨や強風に極めて強く腐食しにくいので安心です。

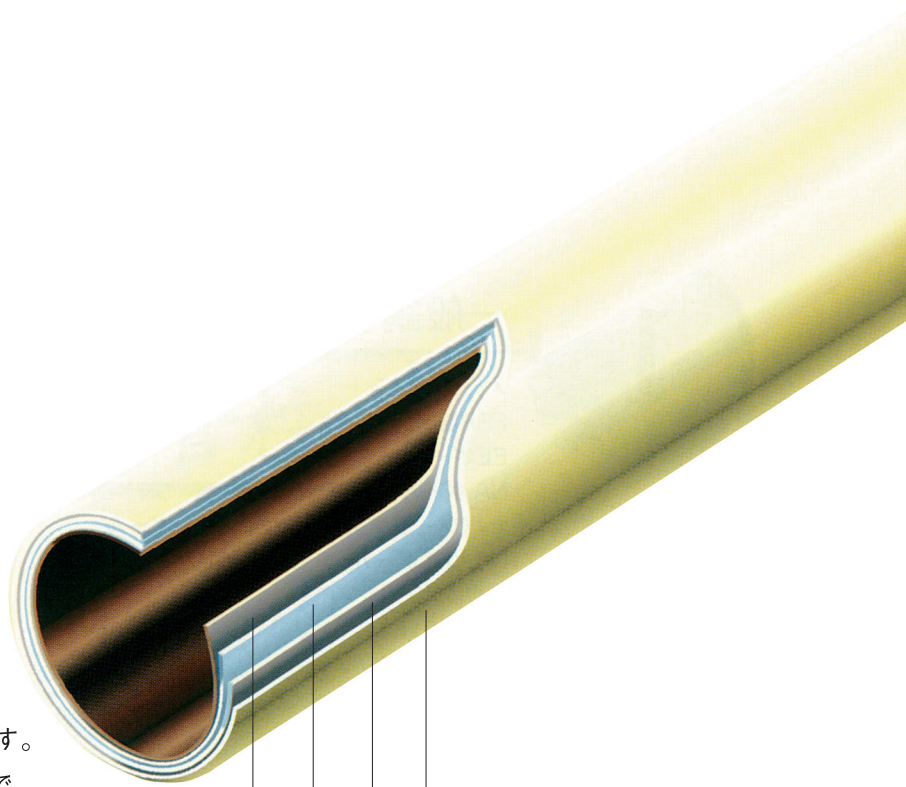

粉体焼付塗装（一部商品を除く）

溶融亜鉛めっき（JIS.63 μ m）

鋼管ポール（高張力鋼）

溶融亜鉛めっき（JIS.63 μ m）

[標準色]

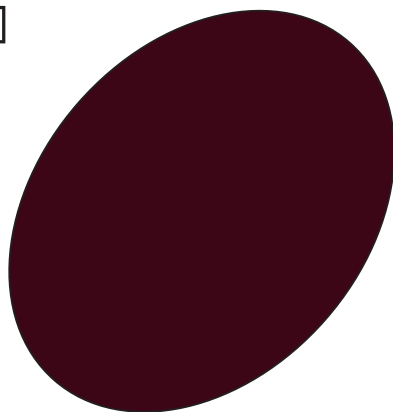

ブラウン
日本塗料工業会
色番号S23-255
(マンセル5YR^{2/1.5})

※なお、ご希望によりご指定色塗装は全長8mまで可能です。お問い合わせ下さい。

品種一覧表

用途別マークの見方

引き込み線の種類

- 動力** 動力線の引き込みに対応
- 電灯** 電灯線の引き込みに対応
- 通信** 通信線の引き込みに対応

マークの見方

- めっき** 溶融亜鉛めっき仕上げ
- カラー** 溶融亜鉛めっき上にカラー塗装仕上げ
- ストレート** ストレートタイプ
- 2本継** 運搬に便利な2本継タイプ
- ボックス付** 電灯・通信などメーター類の収納ボックス
- ボックスなし**

形状

- 異径の2本継 ボックスなし
- ストレート 1本もの ボックスなし
- 異径の2本継 ボックス付
- 同径の2本継 ボックス付
- 同径の2本継 ボックスなし
- ストレート ベース型 ボックスなし

内線規程「871節：引込小柱等の施設」に基づいて施工してください。

引込柱													多目的用途柱					
商品名	メーターマスト 63Z	メーターマスト N-1型	メーターマスト DT63Z-DT63B	メーターマスト DT70Z-DT70B	ユニマスト	セバレートマスト	セバレートポール C型	NAポール TSM-76Z	NAポール LSM-76Z	NAポール LSM-B63Z	NAポール SH-5	NAポール SH-6	NAポール SH-7					
仕様	2本継	ストレート	2本継	2本継	2本継		2本継	2本継	ストレート	ストレート(ベース型)	ストレート	ストレート	ストレート					
色調	めっき	めっき	めっき・ブラウン	めっき・ブラウン	めっき		めっき	めっき	めっき	めっき	めっき	めっき	めっき					
設計荷重 (N/kgf)	890N 90kgf	890N 90kgf	1030N 105kgf	1040N 106kgf	890N 90kgf		530N 54kgf	1180N 120kgf	1860N 189kgf	1900N 193kgf	1060N 108kgf	950N 96kgf	930N 94kgf					
形状																		
配線方式	内部配線	内部配線	内部配線	内部配線	内部配線		外部配線	内部配線	内部配線	内部配線	外部配線	外部配線	外部配線					
全長(mm)	6300	6300	6300	7000	6300		6300	7600	7600	6200	5500							
地上高(mm)	5250	5250	5250	5830	5250		5250	6330	6330	6200	4500							
直径(mm)	上部 89.1 下部 114.3	114.3	上部 89.1 下部 114.3	上部 89.1 下部 114.3	上部 89.1 下部 114.3		上部 89.1 下部 89.1	上部 127 下部 139.8	165.2	165.2	114.3	114.3	114.3					
板厚(mm)	上部 2 下部 2	2	上部 2.3 下部 2.3	上部 2.3 下部 2.6	上部 2 下部 2		上部 2 下部 2	上部 2.3 下部 4	4.5	4.5	2	2	2.3					
風圧荷重	丙種 甲種	丙種 甲種	丙種 甲種	丙種 甲種	丙種 甲種		丙種 甲種	丙種 甲種	丙種 甲種	丙種 甲種	丙種 甲種	丙種 甲種	丙種 甲種					
径間(m)	DV3.2m-2φ 33 16 DV3.2m-3φ 29 15 DV14m-3φ 21 11 DV22m-3φ 16 9 DV38m-3φ - - DV60m-3φ - - DV100m-3φ - -	33 16 29 15 21 11 16 9 - - - - - -	39 19 34 18 24 13 18 10 - - - - - -	39 19 34 17 24 13 18 10 - - - - - -	33 16 29 15 21 11 16 9 - - - - - -	33 16 29 15 21 11 16 9 - - - - - -		- - 32 17 24 14 17 10 12 8 - -	- - - - - - 24 15 17 11 11 8	- - - - - - 22 13 16 10 10 7	- - - - - - 22 13 16 10 10 7	40 20 36 18 25 14 19 11 13 8 10 6 6 4	36 18 32 16 22 12 17 9 12 7 8 5 6 4	34 17 30 15 21 11 16 9 11 7 8 5 5 4				

生産終了

多目的用途柱														
商品名	NAポール SH-8	NAポール SH-9	NAポール DH-6	NAポール DH-7	NAポール DH-8	NAポール DH-9	NAポール TS-7	NAポール TS-8	NAポール TS-9	NAポール TS-10	NAポール LS-7	NAポール LS-8	NAポール LS-9	
仕様	ストレート	ストレート	ストレート	ストレート	ストレート	ストレート	ストレート	ストレート	ストレート	ストレート	ストレート	ストレート	ストレート	
色調	めっき	めっき	めっき	めっき	めっき	めっき	めっき	めっき	めっき	めっき	めっき	めっき	めっき	
設計荷重 (N/kgf)	910N 92kgf	910N 92kgf	1350N 137kgf	1150N 117kgf	1130N 115kgf	1140N 116kgf	1800N 183kgf	1570N 160kgf	1390N 141kgf	1250N 127kgf	2710N 276kgf	2360N 240kgf	2090N 213kgf	
形状														
配線方式	外部配線	外部配線	外部配線	外部配線	外部配線	外部配線	外部配線	外部配線	外部配線	外部配線	外部配線	外部配線	外部配線	
全長(mm)	8000	9000	6000	7000	8000	9000	7000	8000	9000	10000	7000	8000	9000	
地上高(mm)	6650	7500	5000	5830	6650	7500	5830	6650	7500	8330	5830	6650	7500	
直径(mm)	114.3	114.3	127	127	127	127	139.8	139.8	139.8	139.8	165.2	165.2	165.2	
板厚(mm)	2.6	3	2.3	2.3	2.6	3	3	3	3	3	3.2	3.2	3.2	
風圧荷重	丙種 甲種	丙種 甲種	丙種 甲種	丙種 甲種	丙種 甲種	丙種 甲種	丙種 甲種	丙種 甲種	丙種 甲種	丙種 甲種	丙種 甲種	丙種 甲種	丙種 甲種	
径間(m)	DV3.2m-2φ 32 15 DV3.2m-3φ 28 14 DV14m-3φ 20 10 DV22m-3φ 15 8 DV38m-3φ 11 6 DV60m-3φ 8 5 DV100m-3φ 5 3	31 14 28 13 19 10 15 8 10 6 7 4 5 3	40 26 40 24 32 17 24 14 17 10 12 8 8 6	40 21 38 19 27 14 20 11 14 8 10 7 7 5	40 20 35 17 26 13 19 11 14 8 10 6 6 4	40 19 35 17 25 13 19 10 13 8 10 6 6 4	40 20 35 17 25 13 19 10 13 8 10 6 6 4	40 35 40 31 40 23 33 19 23 14 17 11 11 8	40 29 40 26 36 19 28 16 19 12 14 9 12 8 9 7	40 24 40 22 31 16 24 13 17 10 12 8 8 5	40 20 40 22 27 13 20 11 14 8 10 6 7 4	40 40 40 40 40 36 40 29 35 22 25 17 17 12	40 40 40 40 40 30 40 24 30 19 22 14 14 10	40 39 40 35 40 26 37 21 26 16 19 12 12 9

品種一覧表

多目的用途柱

商品名	NAポール LS-10	NAカラーポール SC-6B	NAカラーポール SC-7B	NAカラーポール SC-8B	NAカラーポール TS-7B	NAカラーポール TS-8B	NAカラーポール LS-7B	NAカラーポール LS-8B	NAつぎポール WH-6.3	NAつぎポール WH-7	NAつぎポール WH-8	NAポール SH-W-6	NAポール SH-W-7														
仕様	構造 ストレート	ストレート	ストレート	ストレート	ストレート	ストレート	ストレート	ストレート	2本継	2本継	2本継	2本継	2本継														
色調	めっき	ブラウン	ブラウン	ブラウン	ブラウン	ブラウン	ブラウン	ブラウン	めっき	めっき	めっき	めっき	めっき														
設計荷重 (N/kgf)	1870N 190kgf	950N 96kgf	930N 94kgf	910N 92kgf	1800N 183kgf	1570N 160kgf	2710N 276kgf	2360N 240kgf	900N 91kgf	920N 93kgf	910N 92kgf	950N 96kgf	930N 94kgf														
形状	P.13		P.14		P.14		P.14		P.15		P.15		P.16		P.16		P.17		P.17								
配線方式	外部配線		外部配線		外部配線		外部配線		外部配線		外部配線		外部配線		外部配線		外部配線		外部配線								
全長(mm)	10000		6000		7000		8000		7000		8000		6000		7000		6300		7000								
地上高(mm)	8300		5000		5830		6650		5830		6650		5000		5830		6300		7000								
直径(mm)	165.2		114.3		114.3		114.3		139.8		139.8		165.2		165.2		上部 89.1 下部 114.3		上部 89.1 下部 114.3								
板厚(mm)	3.2		2		2.3		2.6		3		3		3.2		3.2		上部 2 下部 2		上部 2 下部 2								
風圧荷重	丙種	甲種	丙種	甲種	丙種	甲種	丙種	甲種	丙種	甲種	丙種	甲種	丙種	甲種	丙種	甲種	丙種	甲種	丙種	甲種							
径間(m)	DV3.2m-2φ	40	33	36	18	34	17	32	15	40	35	40	29	40	40	40	40	34	17	34	17	33	16	36	18	34	17
	DV3.2m-3φ	40	30	32	16	30	15	28	14	40	31	40	26	40	40	40	40	30	15	30	15	29	14	32	16	30	15
	DV14m-3φ	40	22	22	12	21	11	20	10	40	23	36	19	40	36	40	30	21	11	21	11	20	10	22	12	21	11
	DV22m-3φ	32	18	17	9	16	9	15	8	33	19	28	16	40	29	40	24	16	9	16	9	15	8	17	9	16	9
	DV38m-3φ	23	13	12	7	11	7	11	6	23	14	19	12	35	22	30	19	11	7	11	7	11	6	12	7	11	7
	DV60m-3φ	16	10	8	5	8	5	8	5	17	11	14	9	25	17	22	14	8	5	8	5	8	5	8	5	8	5
	DV100m-3φ	11	8	6	4	5	4	5	3	11	8	9	7	17	12	14	10	5	4	5	4	5	3	6	4	5	4

多目的用途柱

商品名	NAポール SH-W-8	NAポール SH-W-9	NAポール DH-W-6	NAポール DH-W-7	NAポール DH-W-8	NAポール DH-W-9	NAポール TS-W-7	NAポール TS-W-8	NAポール TS-W-9	NAポール TS-W-10	NAポール LS-W-7	NAポール LS-W-8	NAポール LS-W-9														
仕様	構造 2本継	2本継	2本継	2本継	2本継	2本継	2本継	2本継	2本継	2本継	2本継	2本継	2本継														
色調	めっき	めっき	めっき	めっき	めっき	めっき	めっき	めっき	めっき	めっき	めっき	めっき	めっき														
設計荷重 (N/kgf)	910N 92kgf	910N 92kgf	1350N 137kgf	1150N 117kgf	1130N 115kgf	1140N 116kgf	1800N 183kgf	1570N 160kgf	1390N 141kgf	1250N 127kgf	2710N 276kgf	2360N 240kgf	2090N 213kgf														
形状	P.17		P.17		P.18		P.18		P.18		P.19		P.19		P.19		P.19		P.20		P.20		P.20				
配線方式	外部配線		外部配線		外部配線		外部配線		外部配線		外部配線		外部配線		外部配線		外部配線		外部配線		外部配線		外部配線				
全長(mm)	8000		9000		6000		7000		8000		9000		7000		8000		9000		10000		7000		8000				
地上高(mm)	6650		7500		5000		5830		6650		7500		5830		6650		7500		8330		5830		6650				
直径(mm)	上部 114.3 下部 114.3	上部 114.3 下部 114.3	上部 127 下部 127	上部 127 下部 127	上部 127 下部 127	上部 127 下部 127	上部 139.8 下部 139.8	上部 139.8 下部 139.8	上部 139.8 下部 139.8	上部 139.8 下部 139.8	上部 165.2 下部 165.2	上部 165.2 下部 165.2	上部 165.2 下部 165.2														
板厚(mm)	上部 2 下部 2.6	上部 2 下部 3	上部 2.3 下部 2.3	上部 2.3 下部 2.3	上部 2.3 下部 2.6	上部 2.3 下部 3	上部 3 下部 3	上部 3 下部 3	上部 3 下部 3	上部 3 下部 3	上部 3 下部 3.2	上部 3.2 下部 3.2	上部 3.2 下部 3.2														
風圧荷重	丙種	甲種	丙種	甲種	丙種	甲種	丙種	甲種	丙種	甲種	丙種	甲種	丙種	甲種	丙種	甲種	丙種	甲種	丙種	甲種	丙種	甲種	丙種	甲種			
径間(m)	DV3.2m-2φ	32	15	31	14	40	26	40	21	40	20	40	19	40	35	40	29	40	24	40	20	40	40	40	40	39	
	DV3.2m-3φ	28	14	28	13	40	24	38	19	36	18	35	17	40	31	40	26	40	22	38	18	40	40	40	40	35	
	DV14m-3φ	20	10	19	10	32	17	27	14	26	13	25	13	40	23	36	19	31	16	27	13	40	36	40	30	40	26
	DV22m-3φ	15	8	15	8	24	14	20	11	19	11	19	10	33	19	28	16	24	13	20	11	40	29	40	24	37	21
	DV38m-3φ	11	6	10	6	17	10	14	8	14	8	13	8	23	14	19	12	17	10	14	8	35	22	30	18	26	16
	DV60m-3φ	8	5	7	4	12	8	10	7	10	6	10	6	17	11	14	9	12	8	10	6	25	17	22	14	19	12
	DV100m-3φ	5	3	5	3	8	6	7	5	6	4	6	4	11	8	9	7	8	5	7	4	17	12	14	10	12	9

多目的用途柱

防犯灯柱・照明柱

商品名	NAポール LS-W-10	NAベースポール SB-60	NAベースポール TB-60	NAベースポール LB-60	タウンポール 5.0	タウンポール 5.5	タウンポール 6.3	ライトポール 5.5								
仕様	構造 2本継	ストレート(ベース型)	ストレート(ベース型)	ストレート(ベース型)	ストレート	ストレート	ストレート	ストレート								
色調	めっき	めっき	めっき	めっき	めっき	めっき	めっき	めっき								
設計荷重 (N/kgf)	1870N 190kgf	880N 89kgf	1680N 171kgf	2380N 242kgf	670N 68kgf	610N 62kgf	530N 54kgf	200N 20kgf								
形状	P.20		P.21		P.21		P.24		P.24		P.24		P.24			
配線方式	外部配線		外部配線		外部配線		外部配線		外部配線		外部配線		外部配線			
全長(mm)	10000		6000		6000		5000		5500		6300		5500			
地上高(mm)	8300		6000		6000		4150		4500		5250		4500			
直径(mm)	上部 165.2 下部 165.2	114.3		139.8		165.2		89.1		89.1		89.1		60.5		
板厚(mm)	上部 3.2 下部 3.2	3.5		4.5		4.5		2		2		2		2.3		
風圧荷重	丙種	甲種	丙種	甲種	丙種	甲種	丙種	甲種	丙種	甲種	丙種	甲種	丙種	甲種	丙種	甲種
径間(m)	DV3.2m-2φ	40	33	32	15	40	32	40	40	-	-	-	-	-	-	-
	DV3.2m-3φ	40	30	28	14	40	29	40	40	-	-	-	-	-	-	-
	DV14m-3φ	40	22	20	10	40	21	40	31	-	-	-	-	-	-	-
	DV22m-3φ	32	18	15	8	30	17	40	25	-	-	-	-	-	-	-
	DV38m-3φ	23	13	11	6	21	13	31	19	-	-	-	-	-	-	-
	DV60m-3φ	16	10	8	5	15	10	22	15	-	-	-	-	-	-	-
	DV100m-3φ	11	8	5	3	10	7	15	11	-	-	-	-	-	-	-

甲種／丙種風圧荷重により算出しました
 甲種風圧荷重……高温季(夏季・秋季)において、
 40m/sの風があるものと仮定した場合に生ずる荷重。
 丙種風圧荷重……甲種の場合の1/2の風圧により
 生ずる荷重。
 (人家が多く連なっている場所
 及び低温季において、強風がな
 い氷雪の多くない地方を対象に
 している)

Contents

1

引込柱

P.1

メーターマスト
ユニマスト
セパレートポールC型N
NAポール (TSM・LSM)
EEポール

2

多目的用途柱

P.11

NAポール (SH・DH・TS・LS)
NAカラーポール (SC・TS・LS)
NAつぎポール (WH)
NAキャップポール
NA (2本継) ポール (SH-W・DH-W・TS-W・LS-W)
NAベースポール (SB-60・TB-60・LB-60)

3

防犯灯柱・照明柱

P.23

タウンポール
ライトポール
NAセーフティポール

4

無線柱

P.27

NAスーパーポール
NAニュースーパーポール

5

NAポール装柱用部材・腕金(関西電力・JR)

P.33

6

推奨認定品一覧表

P.47

推奨認定品一覧表

- ・ 中部電気工事協会連合会優良機材推奨品
- ・ 四国内線工事連絡協議会優良機材推奨品
- ・ 北陸電気工事組合連合会優良機材推奨品

引込柱

1

- **メーターマスト**
- **ユニマスト**
- **セパレートポールC型N**
- **NAポール(TSM・LSM)**
- **EEポール**

<引込柱の全長は以下に注意してお選び下さい>

◎架空引込線が道路を横断しない場合

L=4m 以上必要

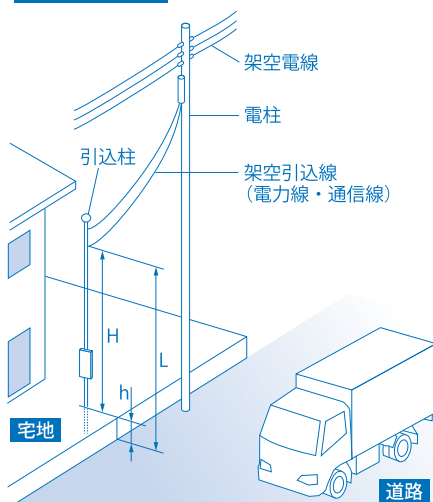

◎架空引込線が道路を横断する場合

L=5m 以上必要

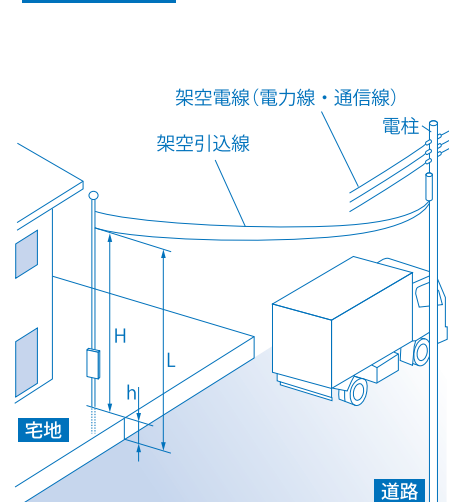

H:引込柱の最低引込点高さ h:宅地と道路の段差

メーターマスト63Z

電灯



めっき

2本継

ボックスなし

品名	品番	色調
63Z	61152	めっき(Z)

メーターマストN-1型

電灯



めっき

ストレート

ボックスなし

品名	品番	色調
N-1型	61590	めっき(Z)

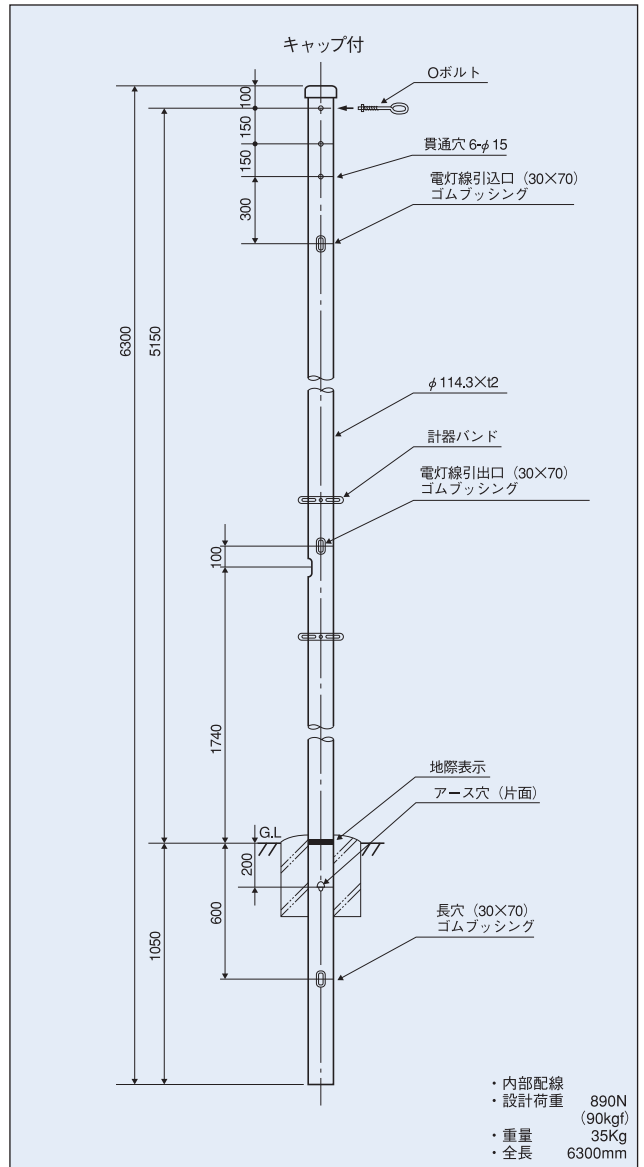
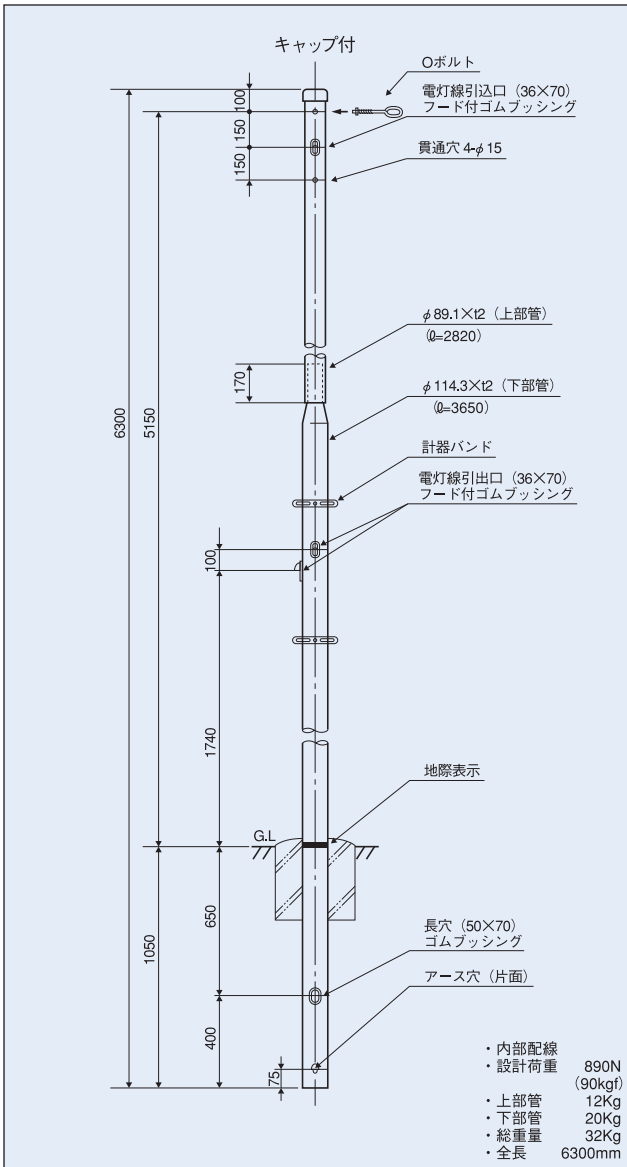

●付属品部材

部材名	個数
計器バンド (両面用)	2
Oボルト (付N,W×2) M10×ℓ110	1
ゴムフッシング	1
フード付きフッシング	3

●装柱部材

部材名	個数
アースボルト M6×30 W,N付	1

●付属品部材

部材名	個数
計器バンド (両面用)	2
Oボルト (付N,W×2) M10×ℓ140	1

●装柱部材

部材名	個数
ゴムフッシング	4
アースボルト M6×30 W,N付	1

メーターマストDT63 (Z・B)

電灯 通信



めっき

カラー

2本継

ボックスなし

品名	品番	色調
DT63Z	61502	めっき (Z)
DT63B	61512	ブラウン (B)

メーターマストDT70 (Z・B)

電灯 通信



めっき

カラー

2本継

ボックスなし

品名	品番	色調
DT70Z	61532	めっき (Z)
DT70B	61542	ブラウン (B)

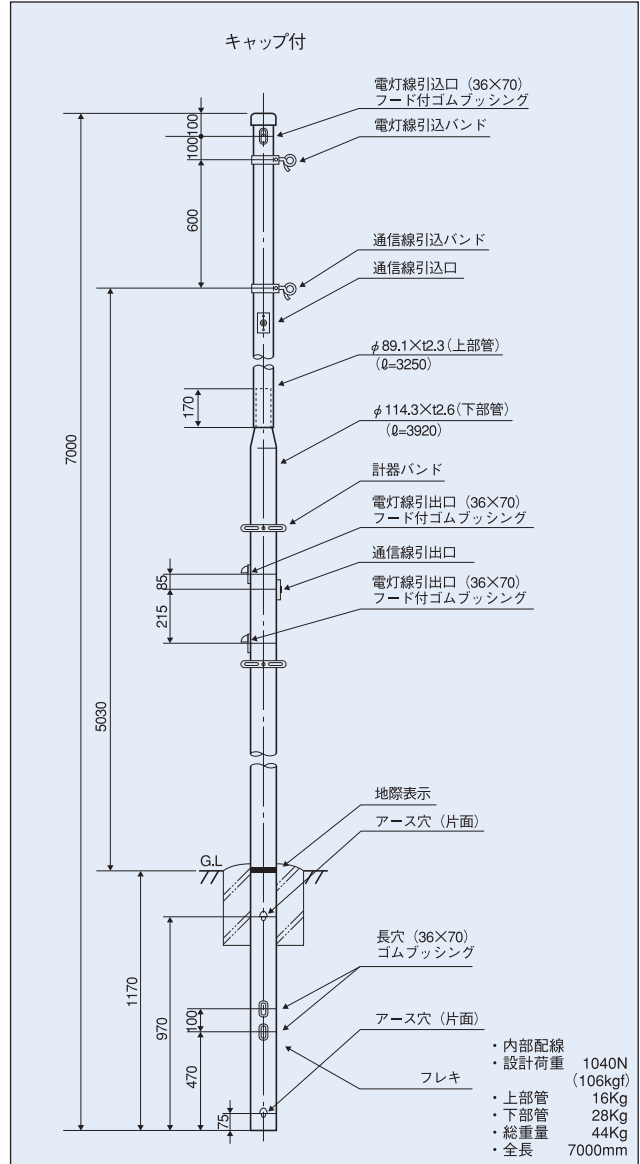
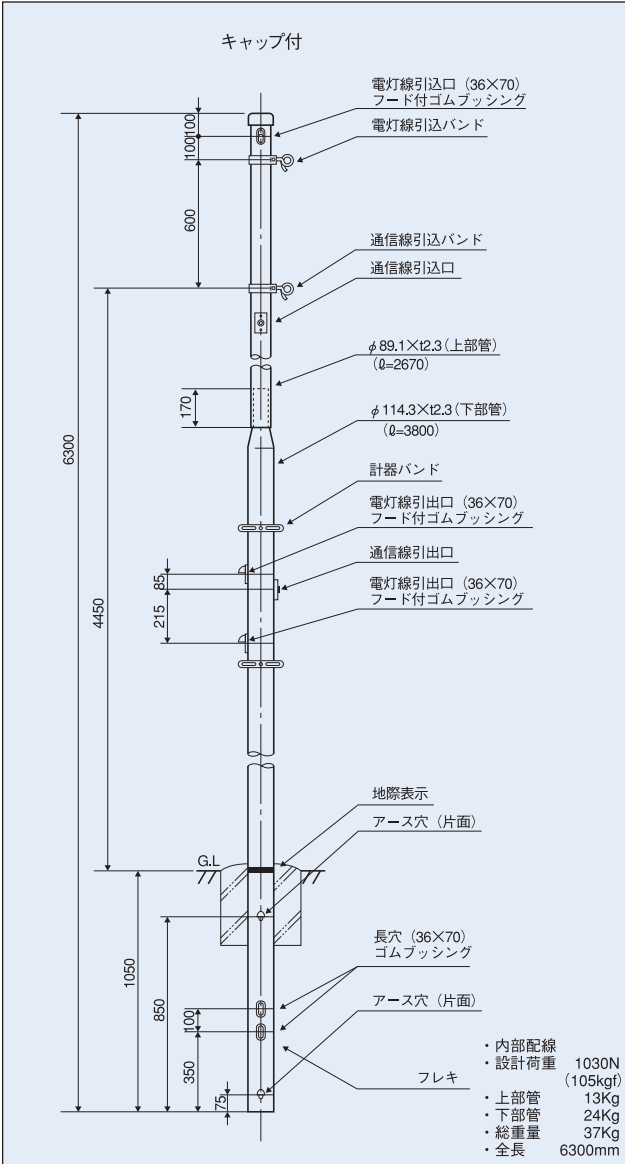

●付属品部材

部材名	個数
*1ボックス用-ボックス取付金物	2
*2ボックス用-計器バンド	3
引込バンド	2
ブッシング	5
フード付きブッシング	3
樹脂フレキ管	2

*1ボックス用,2ボックス用をご指定下さい

●装柱部材

部材名	個数
引込口カバー	1
アースボルトM6×12付N,W	1

●付属品部材

部材名	個数
*1ボックス用-ボックス取付金物	2
*2ボックス用-計器バンド	3
引込バンド	2
ブッシング	5
フード付きブッシング	3
樹脂フレキ管	2

*1ボックス用,2ボックス用をご指定下さい

●装柱部材

部材名	個数
引込口カバー	1
アースボルトM6×12付N,W	1

ユニマスト

動力 電灯



めっき

2本継

ボックスなし

品名	品番	色調
ユニマスト	61202	めっき (Z)

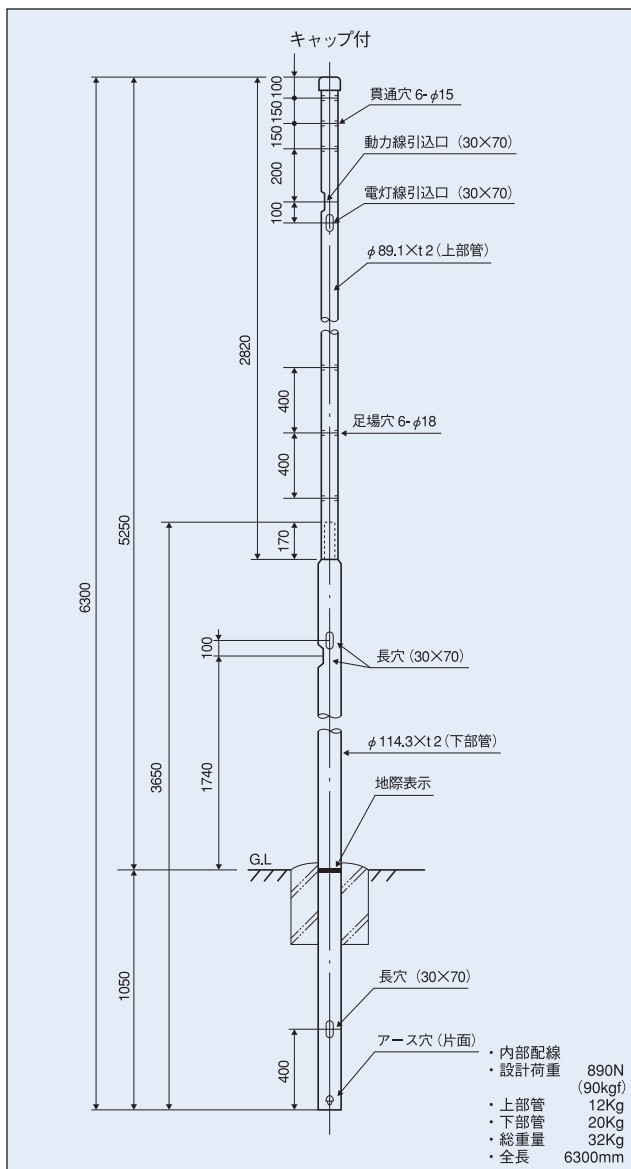

●付属品部材

部材名	個数
Oボルト (付N,W×2)	2
ゴムブッシング (30×70用)	5
計器バンド (両面用)	2
六角ボルトM6×30付N,W	8

●装柱部材

部材名	個数
アースボルト M6×30 W,N付	1

セパレートポールC型N

仮設用

めっき

2本継

ISO

品名	品番	色調
C型N	61408	めっき (Z)

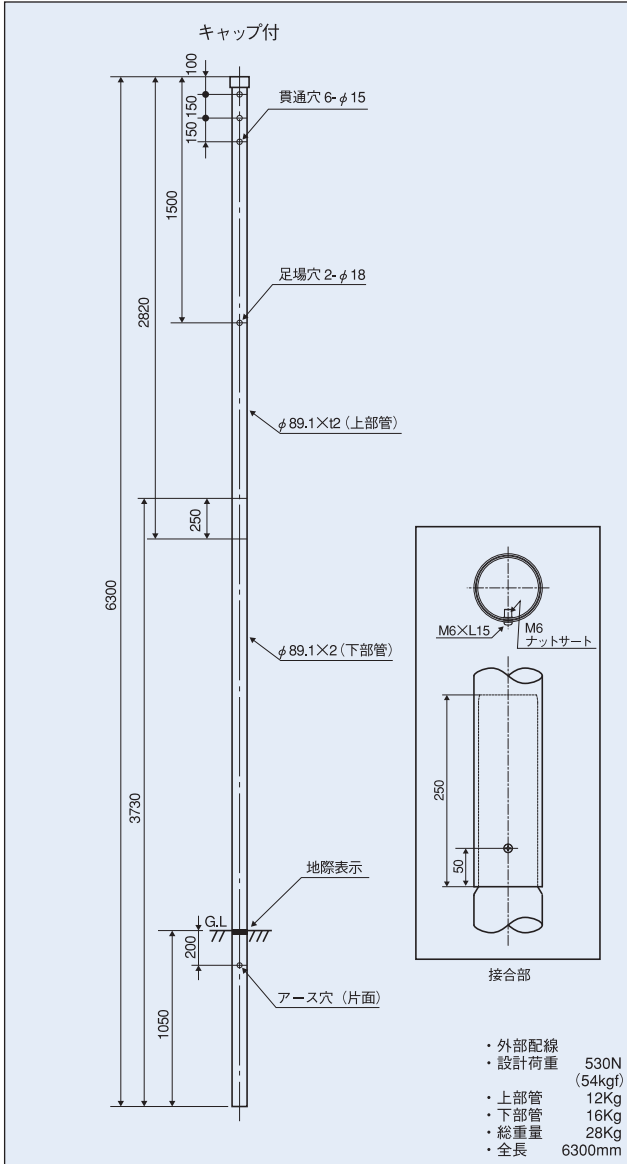

●装柱部材

部材名	個数
ナットサートM6 (9658-0619)	1
十字穴付なべ小ねじM6×15付W	1

NAポール TSM-76Z

動力 電灯 通信



めっき

2本継

品名	品番	色調
TSM-76Z	61588	めっき (Z)

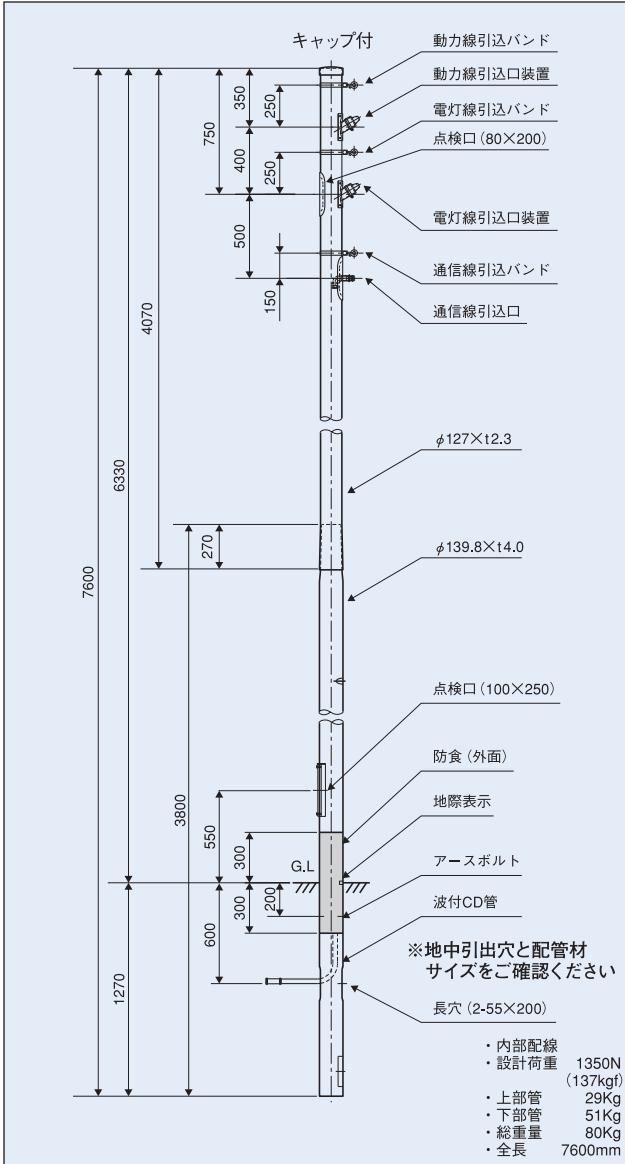

●付属品部材

部材名	個数	部材名	個数
未使用時カバー (通信)	1	ステンレスバンド	2
未使用時カバー (電力)	2	引込口用防水ゴム	2
引込バンド	3	厚鋼電線管 G54付カバー	2
コンビネーションカップリング	1		
サンフレキ (NS25)	1		
接続用回転式コネクタ	1		
接続用コネクタ	1		
カップリング G22付カバー	1		

NAポール LSM-76Z

動力 電灯 通信



めっき

ストレート

品名	品番	色調
LSM-76Z	61587	めっき (Z)

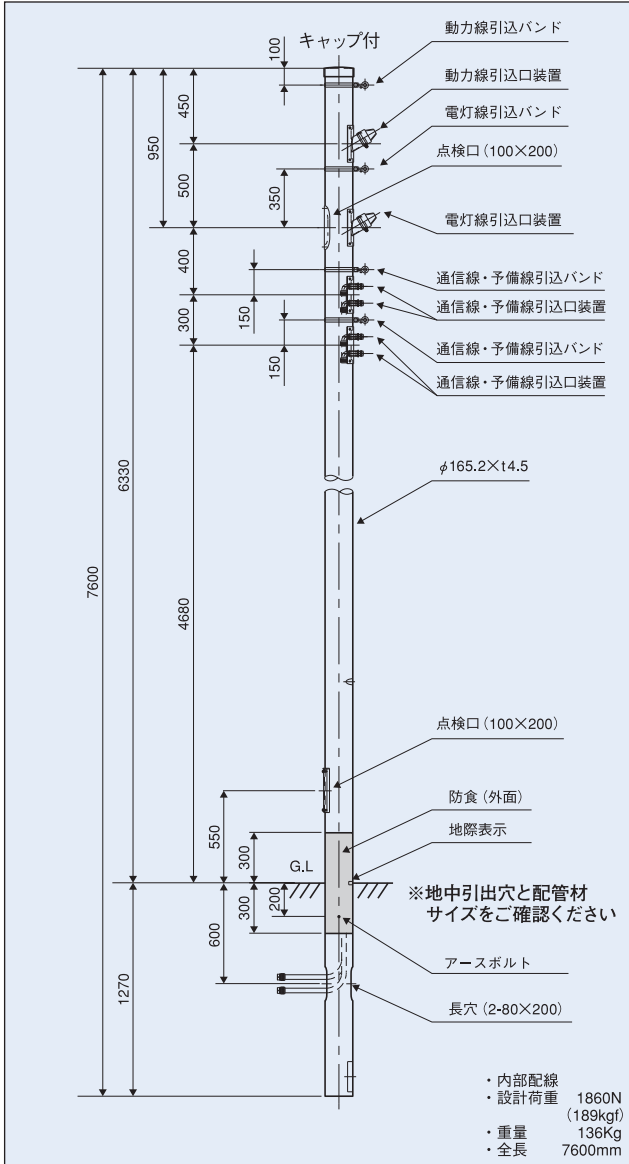

●付属品部材

部材名	個数	部材名	個数
未使用時カバー	3	ステンレスバンド	2
管用平行おねじ付プラグ	2	引込口用防水ゴム	2
引込バンド	4	厚鋼電線管 G70付カバー	2
コンビネーションカップリング	4		
サンフレキ (NS25)	4		
接続用回転式コネクタ	4		
接続用コネクタ	4		
カップリング G22x2 付カバー	2		

NAポール LSM-B63Z

動力 電灯 通信



めっき

ストレート

品名	品番	色調
LSM-B63Z	61586	めっき (Z)

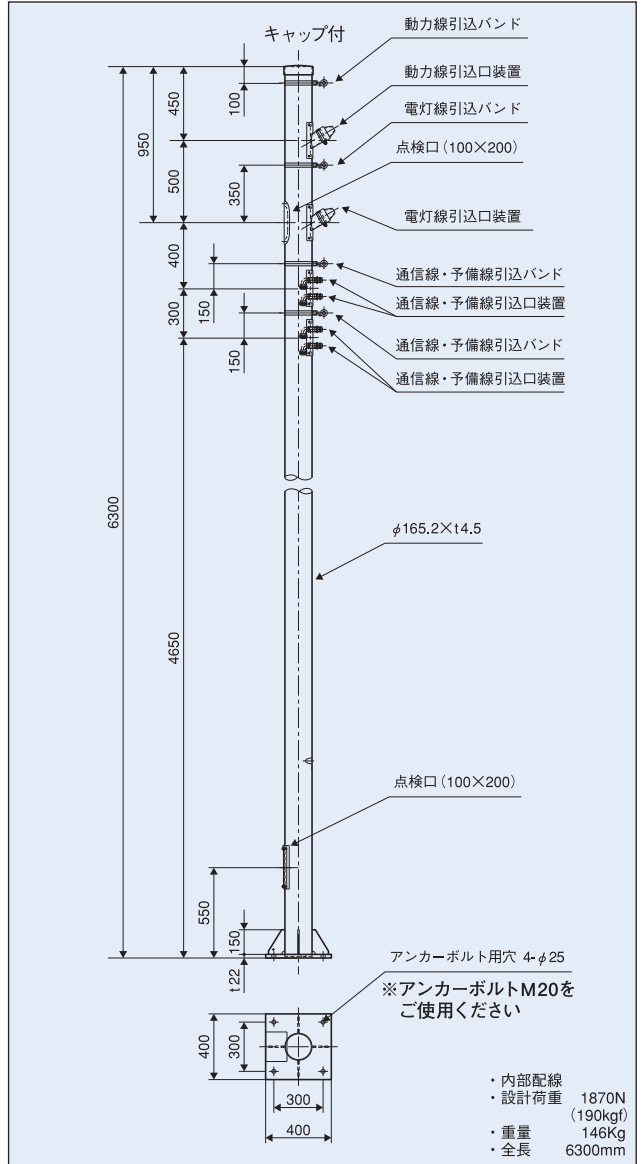

●付属品部材

部材名	個数	部材名	個数
未使用時カバー	3	ステンレスバンド	2
管用平行おねじ付プラグ	2	引込口用防水ゴム	2
引込バンド	4	厚鋼電線管 G70付カバー	2
コンビネーションカップリング	4		
サンフレキ (NS25)	4		
接続用回転式コネクタ	4		
接続用コネクタ	4		
カップリング G22x2 付カバー	2		

生産終了(在庫限り)

生産終了(在庫限り)

EEポール EEHR63 (B・I)

EEポール EEHR73 (B・I)

電 灯 通 信



カラー

2本継

ボックス付

品名	品番	色調
EEHR63B	66312	ブラウン(B)
EEHR63I	66322	アイボリー(I)
EE-80RB	66276	鋼製BOX(B)
EE-80RI	66277	鋼製BOX(I)

電 灯 通 信



カラー

2本継

ボックス付

品名	品番	色調
EEHR73B	66332	ブラウン(B)
EEHR73I	66342	アイボリー(I)
EE-80RB	66276	鋼製BOX(B)
EE-80RI	66277	鋼製BOX(I)

引込柱

EEポール

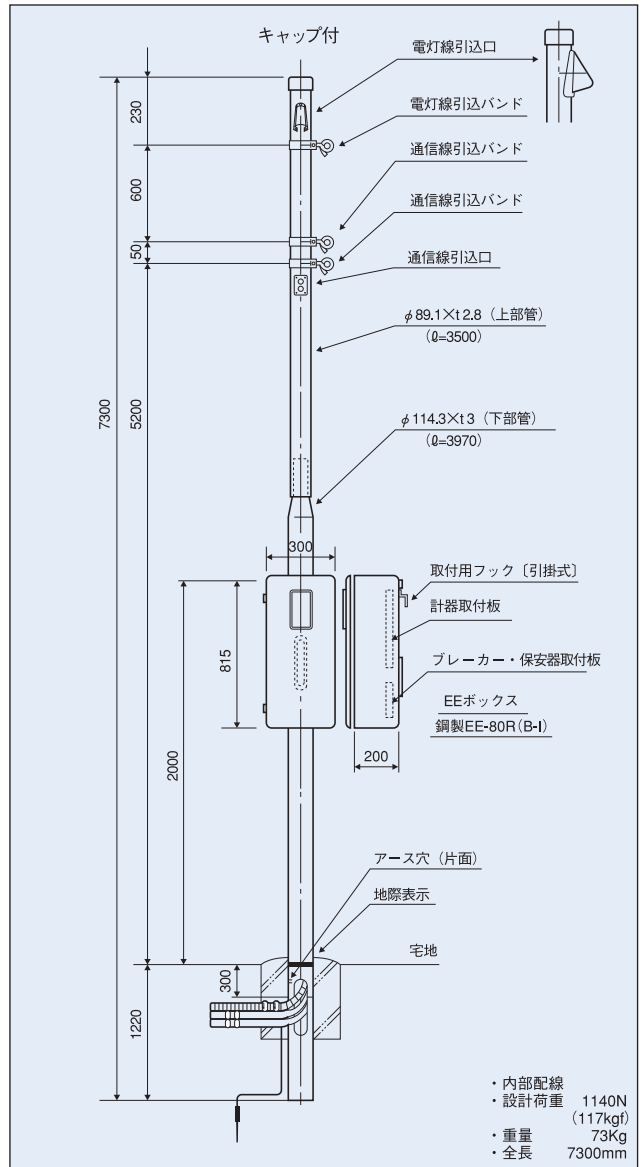
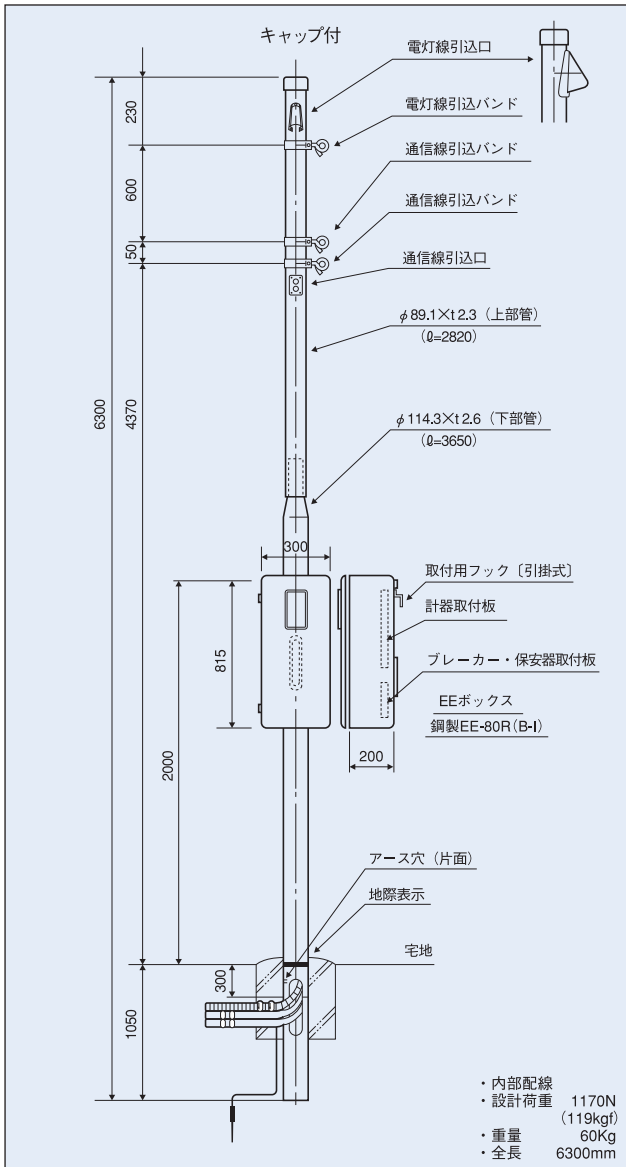

●付属品部材

部材名	個数
鋼製ボックスEE-80R (B-I)	1
引込バンド	3
ポール側接続ブッシング	1
キャップ	1
十字穴付皿小ねじ(M6×14)	7
電灯線引込口カバー	1
弱电2回線用引込口カバー	1
樹脂フレキ管 (内径φ15.2)	4

●付属品部材

部材名	個数
鋼製ボックスEE-80R (B-I)	1
引込バンド	3
ポール側接続ブッシング	1
キャップ	1
十字穴付皿小ねじ(M6×14)	7
電灯線引込口カバー	1
弱电2回線用引込口カバー	1
樹脂フレキ管 (内径φ15.2)	4

生産終了(在庫限り)

EEポール EEWR63 (B・I)

電灯 通信



カラー

2本継

ボックス付

品名	品番	色調
EEWR63B	—	ブラウン(B)
EEWR63I	—	アイボリー(I)
EE-80RB	66276	鋼製BOX(B)
EE-80RI	66277	鋼製BOX(I)

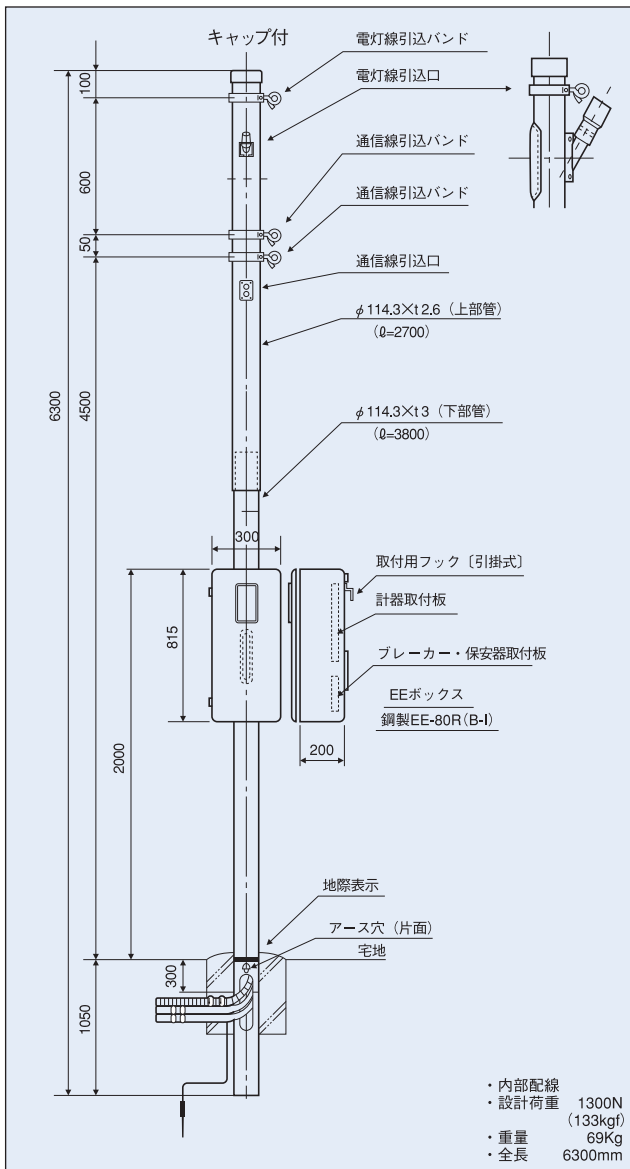

●付属品部材

部材名	個数
鋼製ボックスEE-80R (B・I)	1
ポール側接続ブッシング	1
電灯線引込口装置一式	1
引込バンド	3
弱電2回線用引込口カバー	1
樹脂フレキ管 (内径φ15.2)	4
十字穴付皿小ねじ (M6×10)	4

生産終了(在庫限り)

EEポール EEWR70 (B・I)

電灯 通信



カラー

2本継

ボックス付

品名	品番	色調
EEWR70B	—	ブラウン(B)
EEWR70I	—	アイボリー(I)
EE-80RB	66276	鋼製BOX(B)
EE-80RI	66277	鋼製BOX(I)

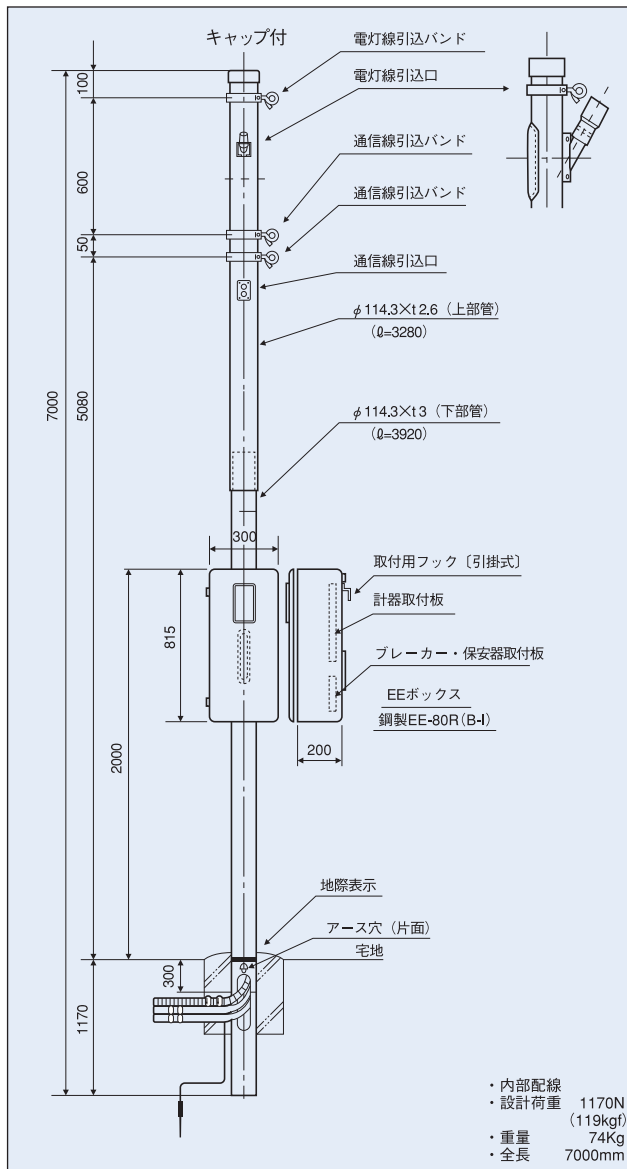

●付属品部材

部材名	個数
鋼製ボックスEE-80R (B・I)	1
ポール側接続ブッシング	1
電灯線引込口装置一式	1
引込バンド	3
弱電2回線用引込口カバー	1
樹脂フレキ管 (内径φ15.2)	4
十字穴付皿小ねじ (M6×10)	4

引込柱

EEポール

引き込み線の容量にあわせて
バリエーションを豊富に揃えています。

通信、電灯、動力などそれぞれの、引き込み容量
(14mm²、22mm²、38mm²、60mm²、100mm²)
に応じて数多くの種類を取り揃えていますので、用途に
応じてお選びいただけます。



2

- NAポール (SH・DH・TS・LS)
- NAカラーポール (SC・TS・LS)
- NAつぎポール (WH)
- NAキャップポール
- NA (2本継) ポール (SH-W・DH-W・TS-W・LS-W)
- NAベースポール (SB-60・TB-60・LB-60)

NAポール SH

品名	品番	色調
ISO SH-5	60100	めっき (Z)
ISO SH-6	60110	めっき (Z)
ISO SH-7	60120	めっき (Z)
ISO SH-8	60130	めっき (Z)
ISO SH-9	60140	めっき (Z)

めっき

ストレート

NAポール DH

品名	品番	色調
DH-6	60150	めっき (Z)
DH-7	60160	めっき (Z)
DH-8	60170	めっき (Z)
DH-9	60180	めっき (Z)

めっき

ストレート

多目的用途柱

NAポール

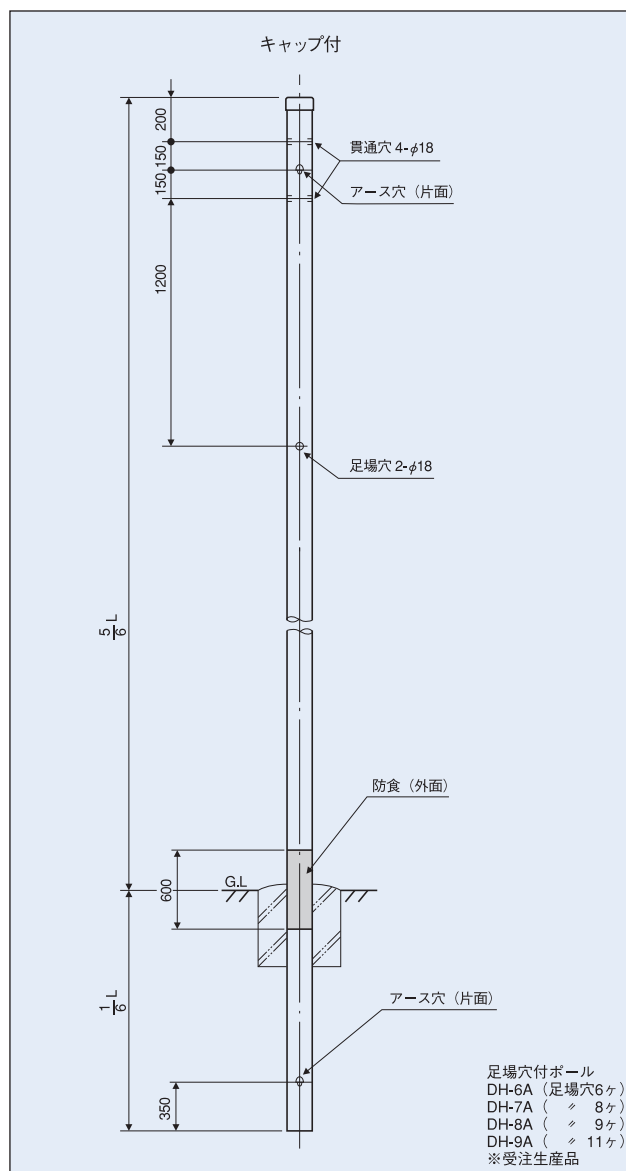
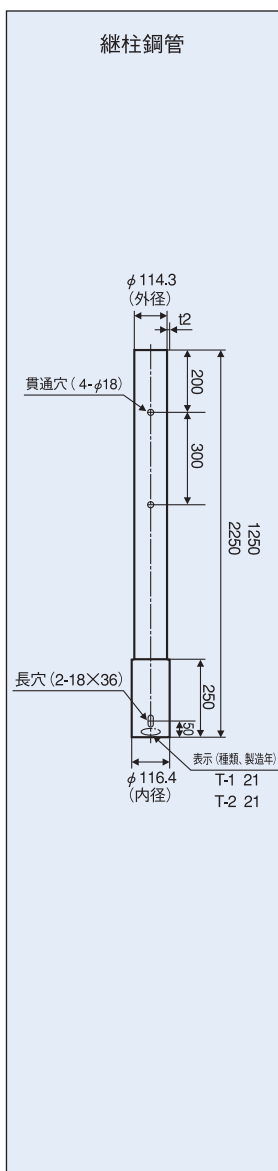
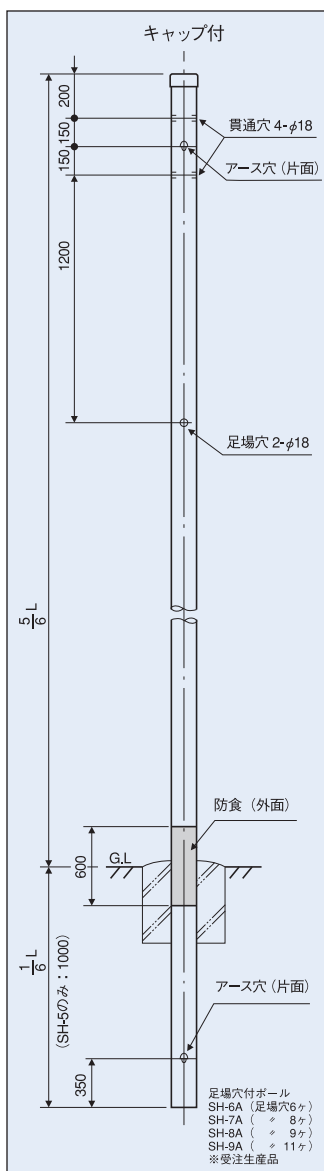

品名	品番	全長 (mm)	設計荷重 N (kgf)	重量 (kg)	板厚 (mm)	直径 (mm)
SH-5	60100	5500	1060 (108)	30	2	φ114.3
SH-6	60110	6000	950 (96)	33	2	φ114.3
SH-7	60120	7000	930 (94)	44	2.3	φ114.3
SH-8	60130	8000	910 (92)	57	2.6	φ114.3
SH-9	60140	9000	910 (92)	74	3	φ114.3
継柱鋼管 T-1型	60201	1250	—	7	2	φ114.3
継柱鋼管 T-2型	60211	2250	—	13	2	φ114.3

品名	品番	全長 (mm)	設計荷重 N (kgf)	重量 (kg)	板厚 (mm)	直径 (mm)
DH-6	60150	6000	1350 (137)	42	2.3	φ127
DH-7	60160	7000	1150 (117)	50	2.3	φ127
DH-8	60170	8000	1130 (115)	64	2.6	φ127
DH-9	60180	9000	1140 (116)	83	3	φ127

NAポール TS

品名	品番	色調
TS-7	60403	めっき (Z)
TS-8	60413	めっき (Z)
TS-9	60423	めっき (Z)
TS-10	60433	めっき (Z)

めっき

ストレート

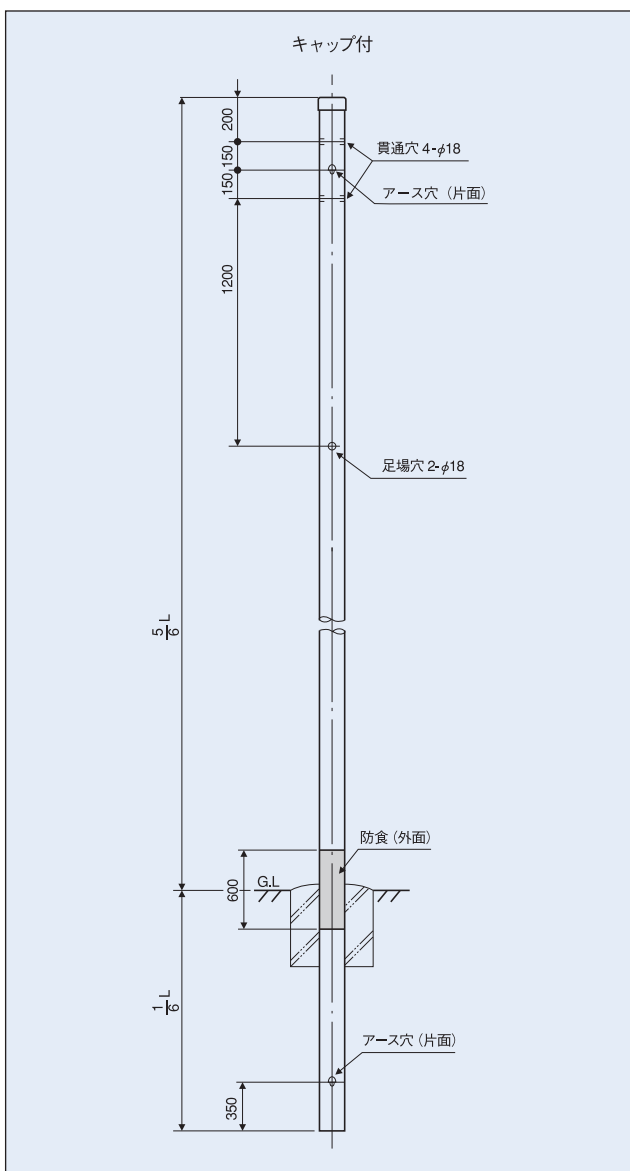

品名	品番	全長 (mm)	設計荷重 N (kgf)	重量 (kg)	板厚 (mm)	直径 (mm)
TS-7	60403	7000	1800 (183)	71	3	φ139.8
TS-8	60413	8000	1570 (160)	81	3	φ139.8
TS-9	60423	9000	1390 (141)	91	3	φ139.8
※ TS-10	60433	10000	1250 (127)	101	3	φ139.8

※ストレートの10mは4t車では運べなくなりました。
2本継TS-W-10を推奨致します。⇒P19

NAポール LS

品名	品番	色調
LS-7	60443	めっき (Z)
LS-8	60453	めっき (Z)
LS-9	60473	めっき (Z)
LS-10	60483	めっき (Z)

めっき

ストレート

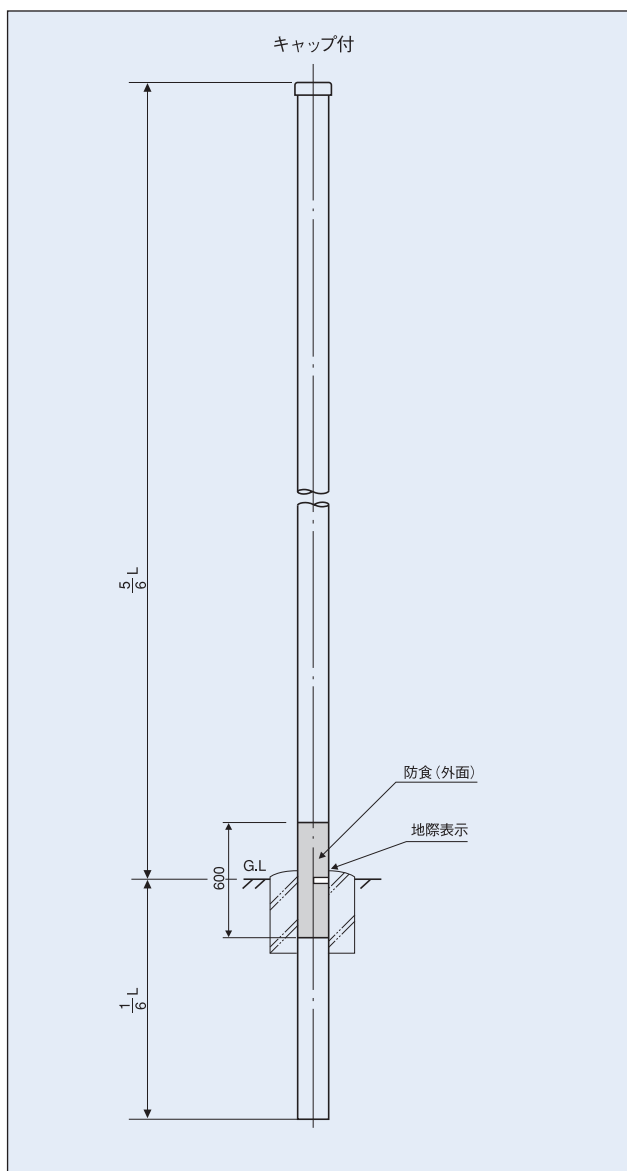

品名	品番	全長 (mm)	設計荷重 N (kgf)	重量 (kg)	板厚 (mm)	直径 (mm)
LS-7	60443	7000	2710 (276)	90	3.2	φ165.2
LS-8	60453	8000	2360 (240)	102	3.2	φ165.2
LS-9	60473	9000	2090 (213)	115	3.2	φ165.2
※ LS-10	60483	10000	1870 (190)	128	3.2	φ165.2

※ストレートの10mは4t車では運べなくなりました。
2本継LS-W-10を推奨致します。⇒P20

多目的用途柱

NAポール

NAカラーポール (SC)

品名	品番	色調
SC-6B	60301	ブラウン (B)
SC-7B	60311	ブラウン (B)
SC-8B	60321	ブラウン (B)

カラー

ストレート

NAカラーポール (TS)

品名	品番	色調
TS-7B	60341	ブラウン (B)
TS-8B	60351	ブラウン (B)

カラー

ストレート

多目的用途柱

NAカラーポール

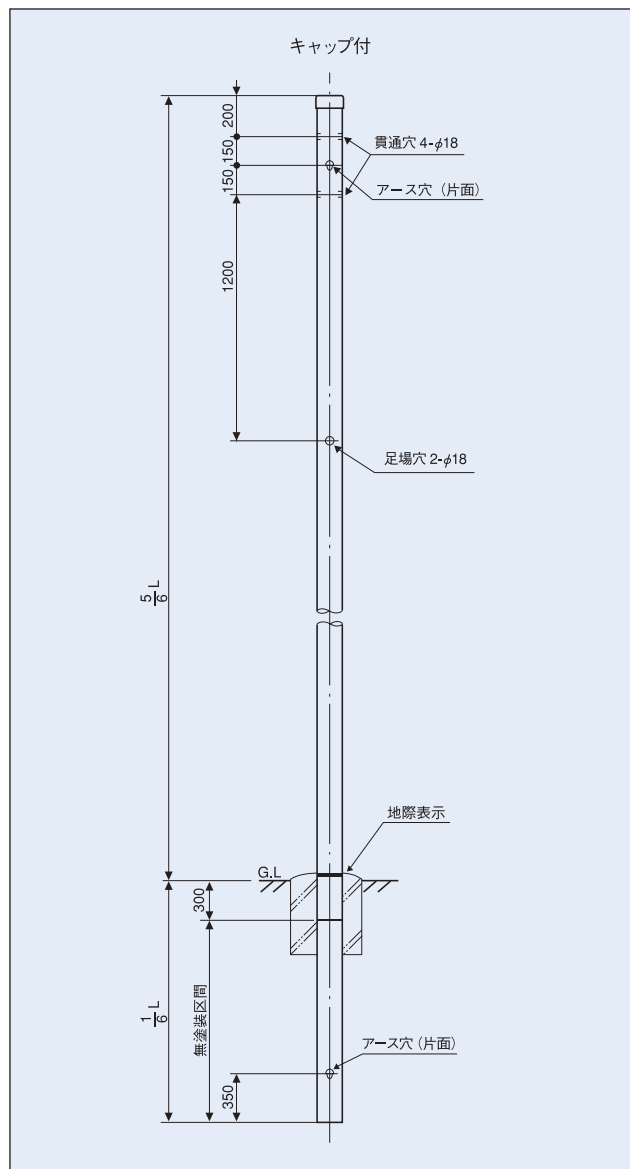
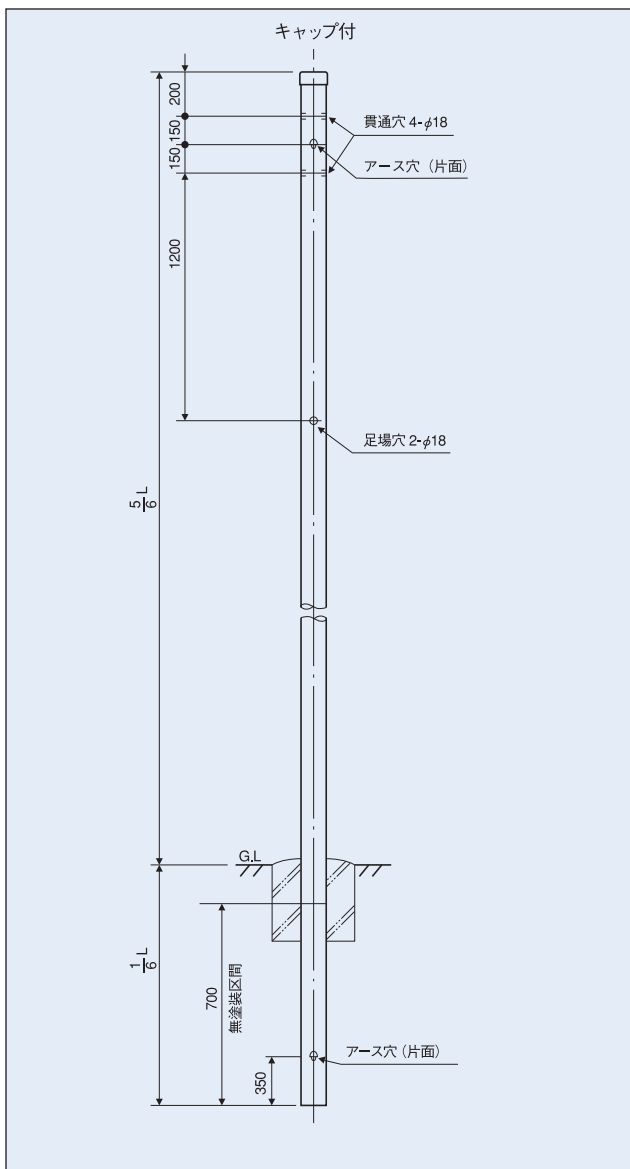

品名	品番	全長 (mm)	設計荷重 N (kgf)	重量 (kg)	板厚 (mm)	直径 (mm)
SC-6B	60301	6000	950 (96)	33	2	φ114.3
SC-7B	60311	7000	930 (94)	44	2.3	φ114.3
SC-8B	60321	8000	910 (92)	57	2.6	φ114.3

品名	品番	全長 (mm)	設計荷重 N (kgf)	重量 (kg)	板厚 (mm)	直径 (mm)
TS-7B	60341	7000	1800 (183)	71	3	φ139.8
TS-8B	60351	8000	1570 (160)	81	3	φ139.8

NAカラーポール (LS)

品名	品番	色調
LS-7B	60441	ブラウン (B)
LS-8B	60451	ブラウン (B)

カラー

ストレート

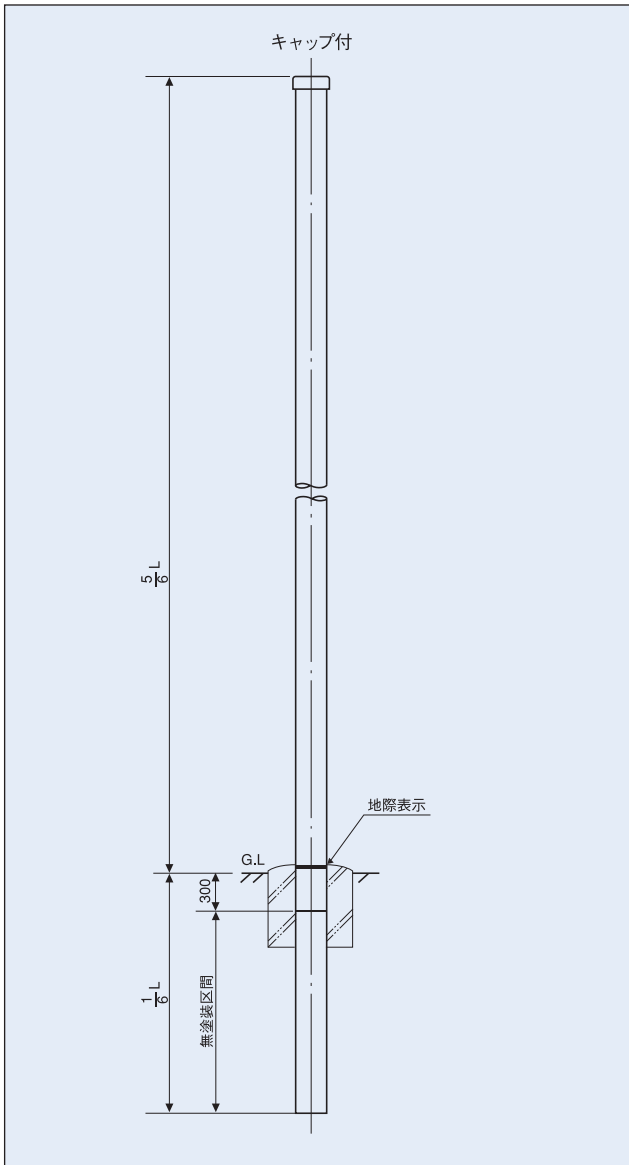

品名	品番	全長 (mm)	設計荷重 N (kgf)	重量 (kg)	板厚 (mm)	直径 (mm)
LS-7B	60441	7000	2710 (276)	90	3.2	φ165.2
LS-8B	60451	8000	2360 (240)	102	3.2	φ165.2

多目的用途柱

NAカラーポール

NA つぎポール(WH)

品名	品番	色調
WH-6.3	61303	めっき (Z)
WH-7	61313	めっき (Z)
WH-8	61323	めっき (Z)

めっき

2本継

NA キャップポール

防球ネット用継柱鋼管柱

めっき

特長

● 使用方法

コンクリートポールに差し込み、下部を接合部分を目やすに十分たたき込んでください

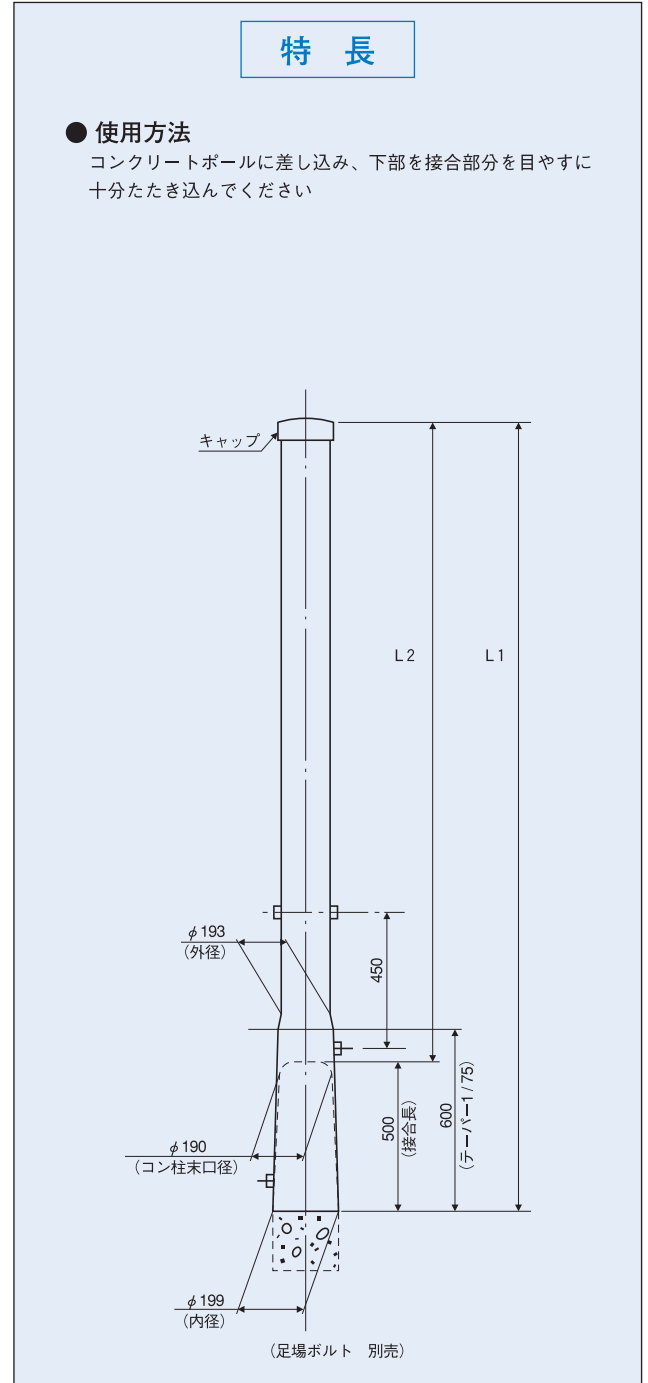
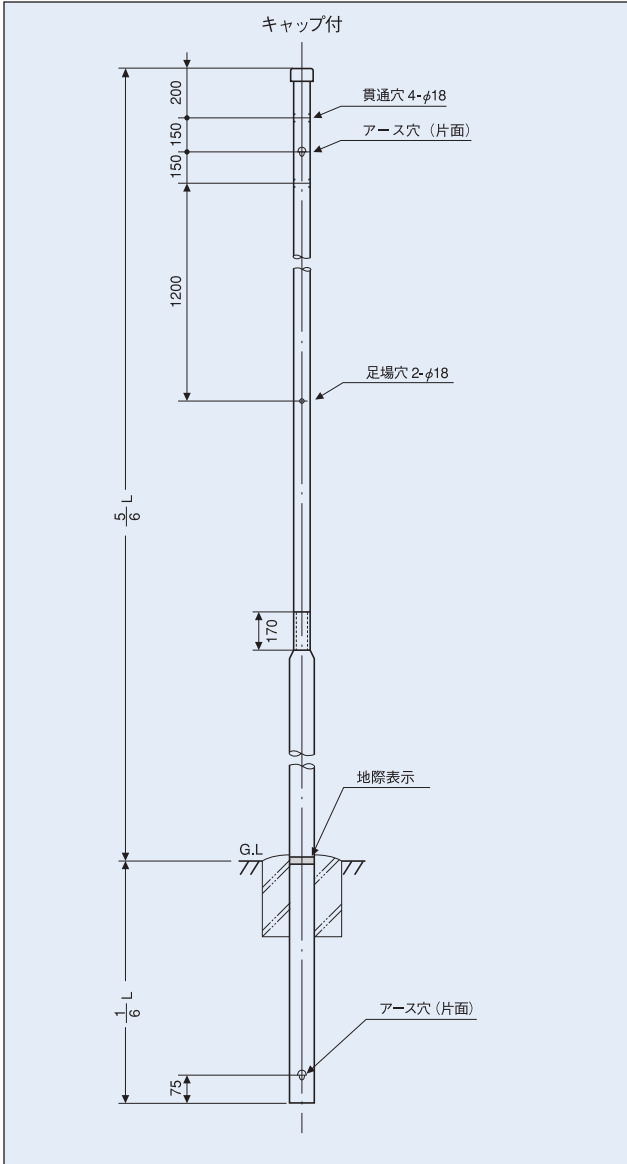

品名	品番	全長 (mm)	設計荷重 N (kgf)	総重量 (kg)	上部管寸法			下部管寸法				
					長さ (mm)	板厚 (mm)	重量 (kg)	直径 (mm)	長さ (mm)	板厚 (mm)	重量 (kg)	直径 (mm)
WH-6.3	61303	6300	900 (91)	32	3020	2	13	φ89.1	3450	2	19	φ114.3
WH-7	61313	7000	920 (93)	39	3340	2	14	φ89.1	3830	2.3	25	φ114.3
WH-8	61323	8000	910 (92)	49	3340	2	14	φ89.1	4830	2.6	35	φ114.3

品名	品番	全長L1(mm)	有効長L2(mm)	設計荷重 N (kgf)	重量 (kg)
キャップポール1-50	69780	1500	1000	14829 (1512)	15
キャップポール1.5-50	69781	2000	1500	9532 (972)	19
キャップポール2-50	69782	2500	2000	7021 (716)	24
品名	品番	直径(mm)	板厚(mm)	接合部 (mm)	足場座
キャップポール1-50	69780	φ193	2	500	2
キャップポール1.5-50	69781	φ193	2	500	3
キャップポール2-50	69782	φ193	2	500	4

多目的用途柱

NAつぎポール・NAキャップポール

NA SH-W (2本継) ポール

	品名	品番	色調
ISO	SH-W-6	60116	めっき (Z)
ISO	SH-W-7	60126	めっき (Z)
ISO	SH-W-8	60136	めっき (Z)
ISO	SH-W-9	60146	めっき (Z)

めっき

2本継

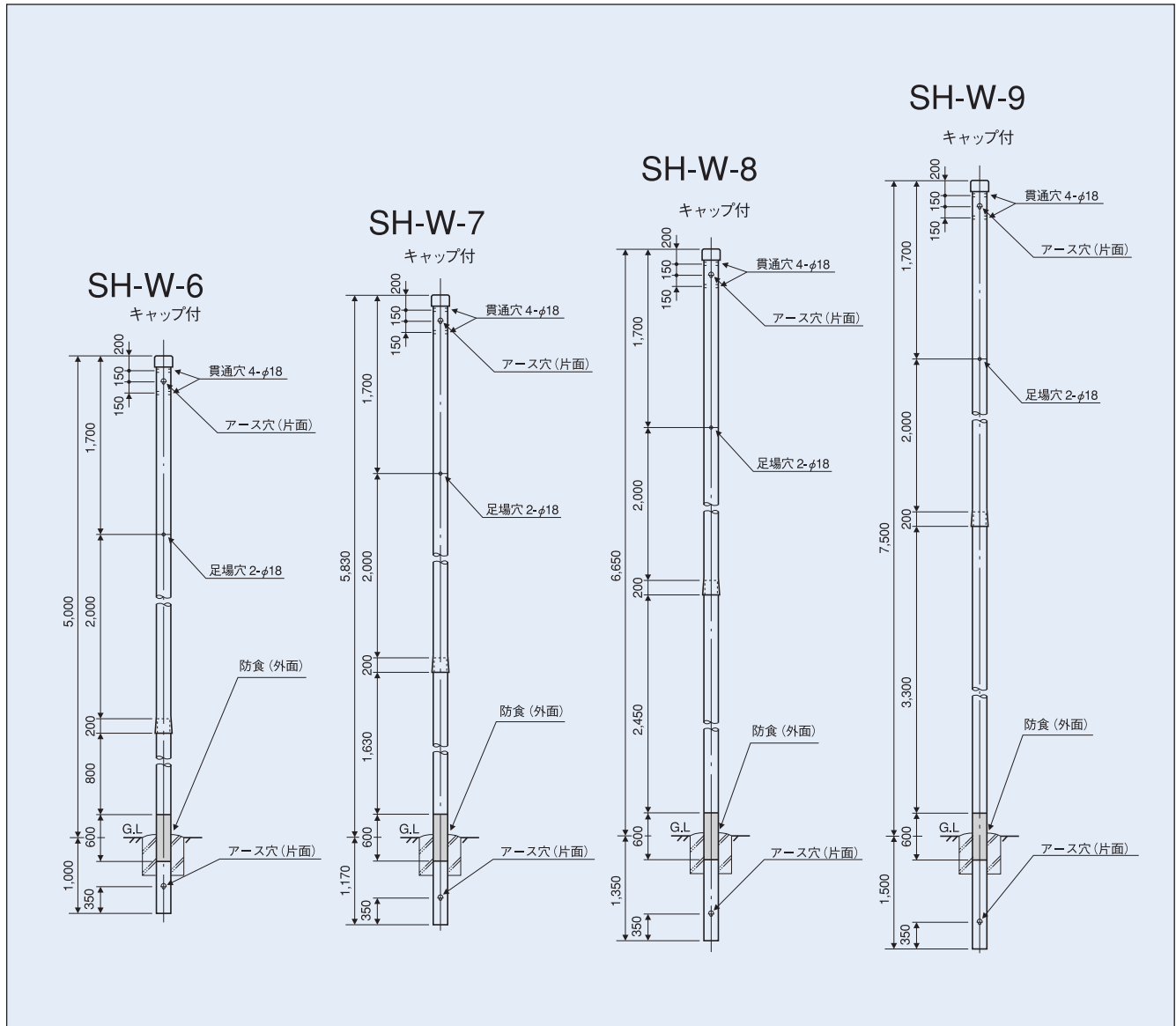

多目的用途柱

NA (2本継) ポール

品名	品番	全長 (mm)	設計荷重 N (kgf)	総重量 (kg)	上部管寸法				下部管寸法			
					長さ (mm)	板厚 (mm)	重量 (kg)	直径 (mm)	長さ (mm)	板厚 (mm)	重量 (kg)	直径 (mm)
SH-W-6	60116	6000	95 (96)	35	3900	2	22	φ114.3	2300	2	13	φ114.3
SH-W-7	60126	7000	930 (94)	43	3900	2	22	φ114.3	3300	2.3	21	φ114.3
SH-W-8	60136	8000	910 (92)	53	3900	2	22	φ114.3	4300	2.6	31	φ114.3
SH-W-9	60146	9000	910 (92)	66	3900	2	22	φ114.3	5300	3	44	φ114.3

NA DH-W (2本継) ポール

品名	品番	色調
DH-W-6	60156	めっき (Z)
DH-W-7	60166	めっき (Z)
DH-W-8	60176	めっき (Z)
DH-W-9	60186	めっき (Z)

めっき

2本継

多目的用途柱

NA (2本継) ポール

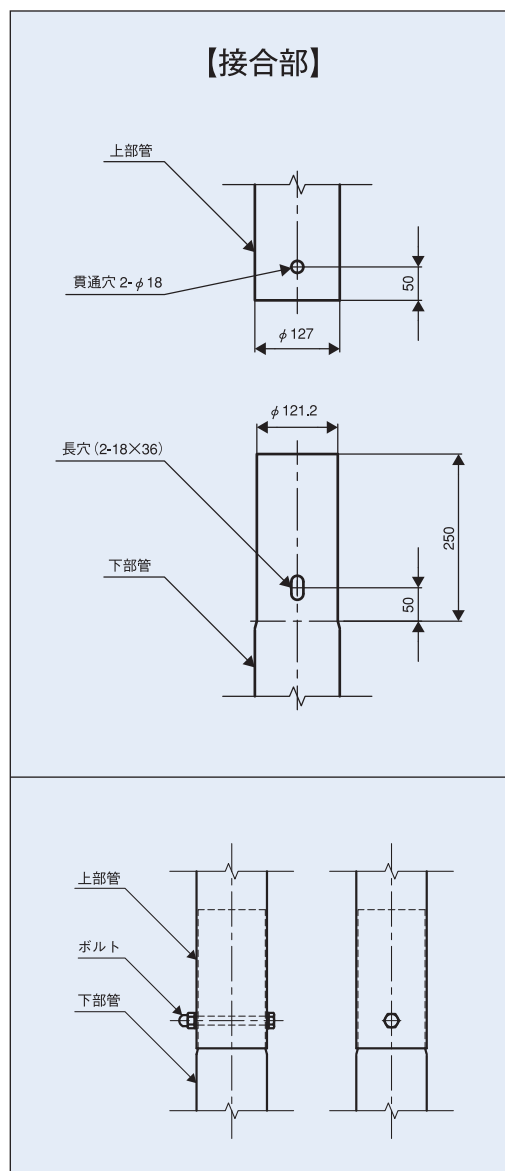
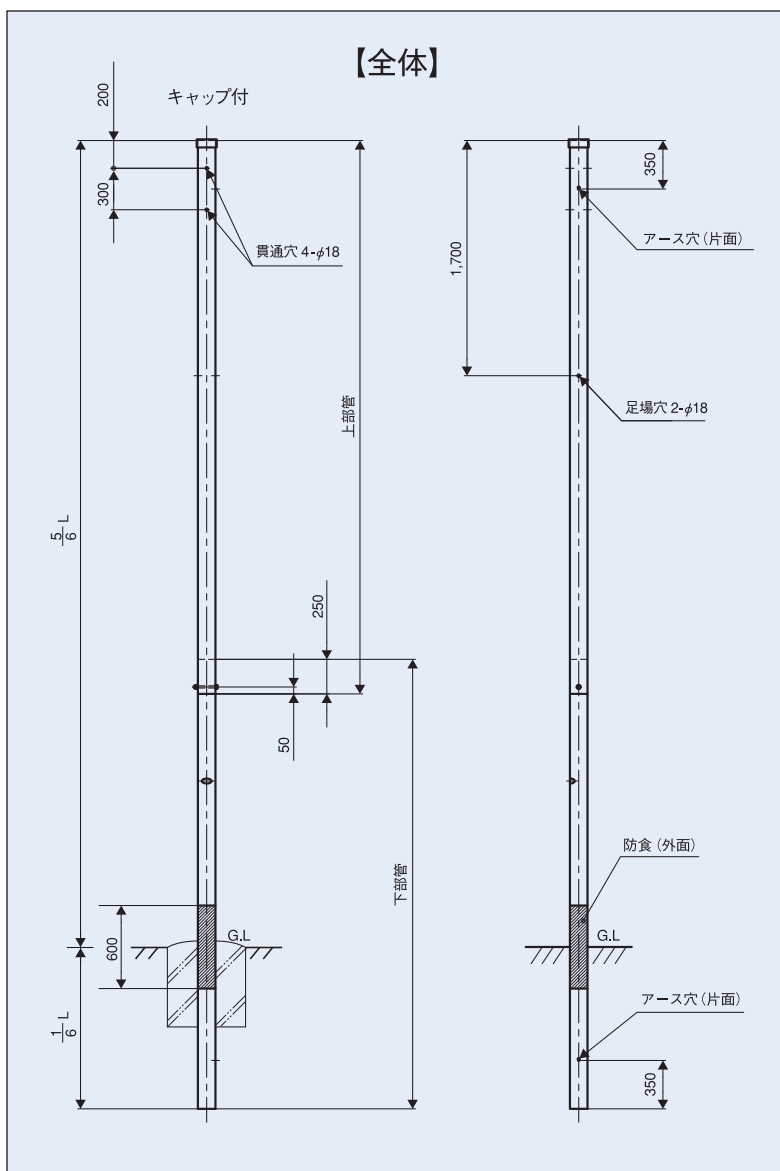

品名	品番	全長 (mm)	設計荷重 N (kgf)	総重量 (kg)	上部管寸法				下部管寸法			
					長さ (mm)	板厚 (mm)	重量 (kg)	直径 (mm)	長さ (mm)	板厚 (mm)	重量 (kg)	直径 (mm)
DH-W-6	60156	6000	1350 (137)	44	3000	2.3	21	φ127	3250	2.3	23	φ127
DH-W-7	60166	7000	1150 (117)	51	4000	2.3	28	φ127	3250	2.3	23	φ127
DH-W-8	60176	8000	1130 (115)	62	4000	2.3	28	φ127	4250	2.6	34	φ127
DH-W-9	60186	9000	1140 (116)	76	4000	2.3	28	φ127	5250	3	48	φ127

NA TS-W (2本継) ポール

品名	品番	色調
TS-W-7	60406	めっき (Z)
TS-W-8	60416	めっき (Z)
TS-W-9	60426	めっき (Z)
TS-W-10	60436	めっき (Z)

めっき

2本継

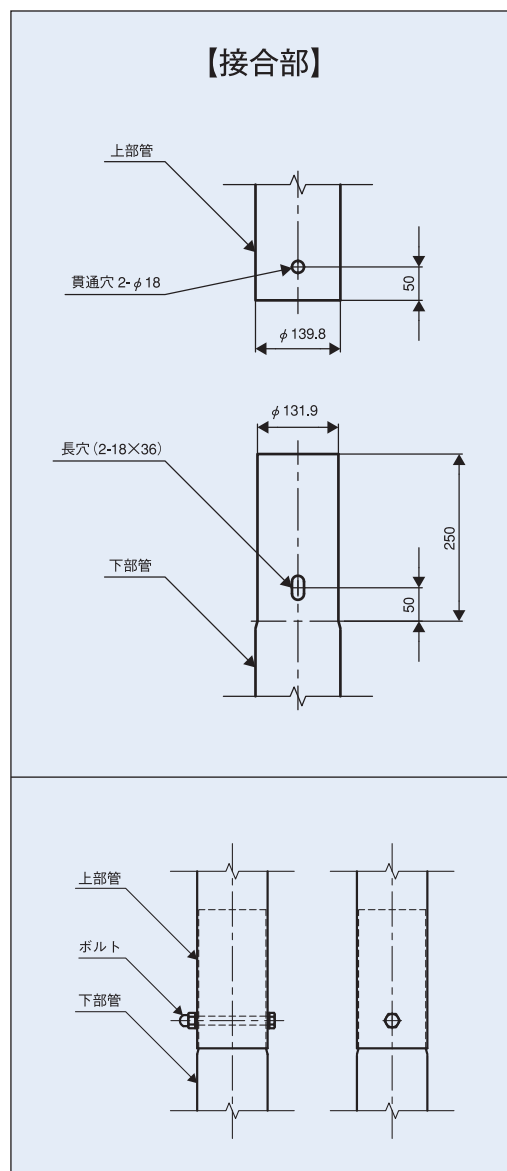
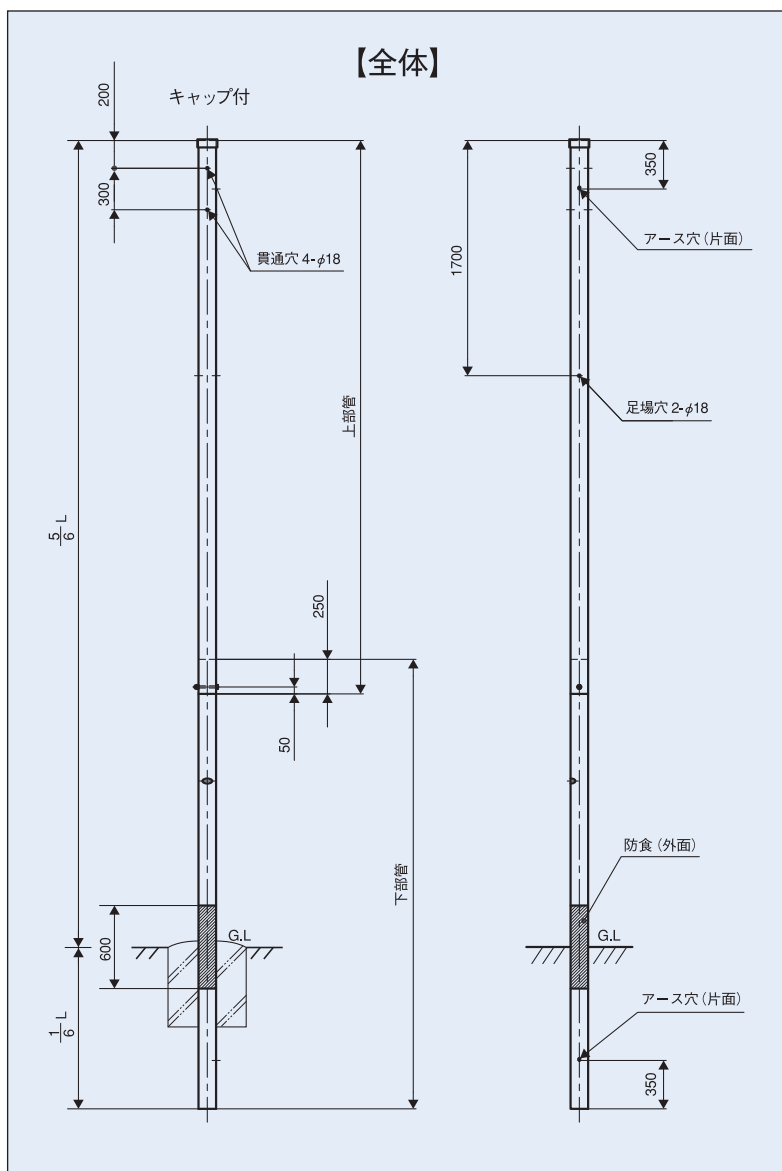

多目的用途柱

NA (2本継) ポール

品名	品番	全長 (mm)	設計荷重 N (kgf)	総重量 (kg)	上部管寸法				下部管寸法			
					長さ (mm)	板厚 (mm)	重量 (kg)	直径 (mm)	長さ (mm)	板厚 (mm)	重量 (kg)	直径 (mm)
TS-W-7	60406	7000	1800 (183)	73	4000	3	40	φ139.8	3250	3	33	φ139.8
TS-W-8	60416	8000	1570 (160)	83	4000	3	40	φ139.8	4250	3	43	φ139.8
TS-W-9	60426	9000	1390 (141)	93	4000	3	40	φ139.8	5250	3	53	φ139.8
TS-W-10	60436	10000	1250 (127)	104	5000	3	51	φ139.8	5250	3	53	φ139.8

NA LS-W (2本継) ポール

品名	品番	色調
LS-W-7	60446	めっき (Z)
LS-W-8	60456	めっき (Z)
LS-W-9	60476	めっき (Z)
LS-W-10	60486	めっき (Z)

めっき

2本継

多目的用途柱

NA (2本継) ポール

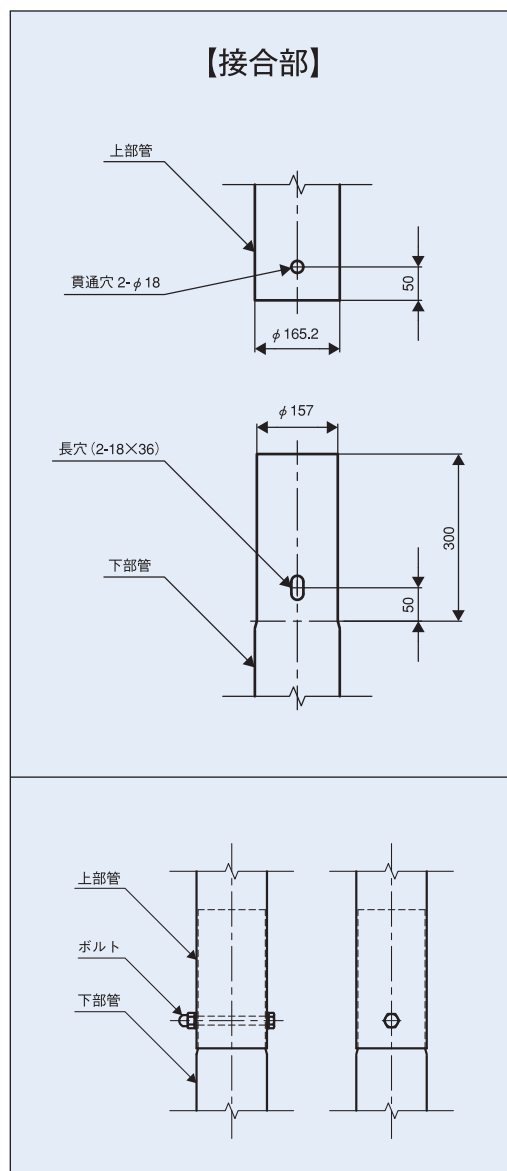
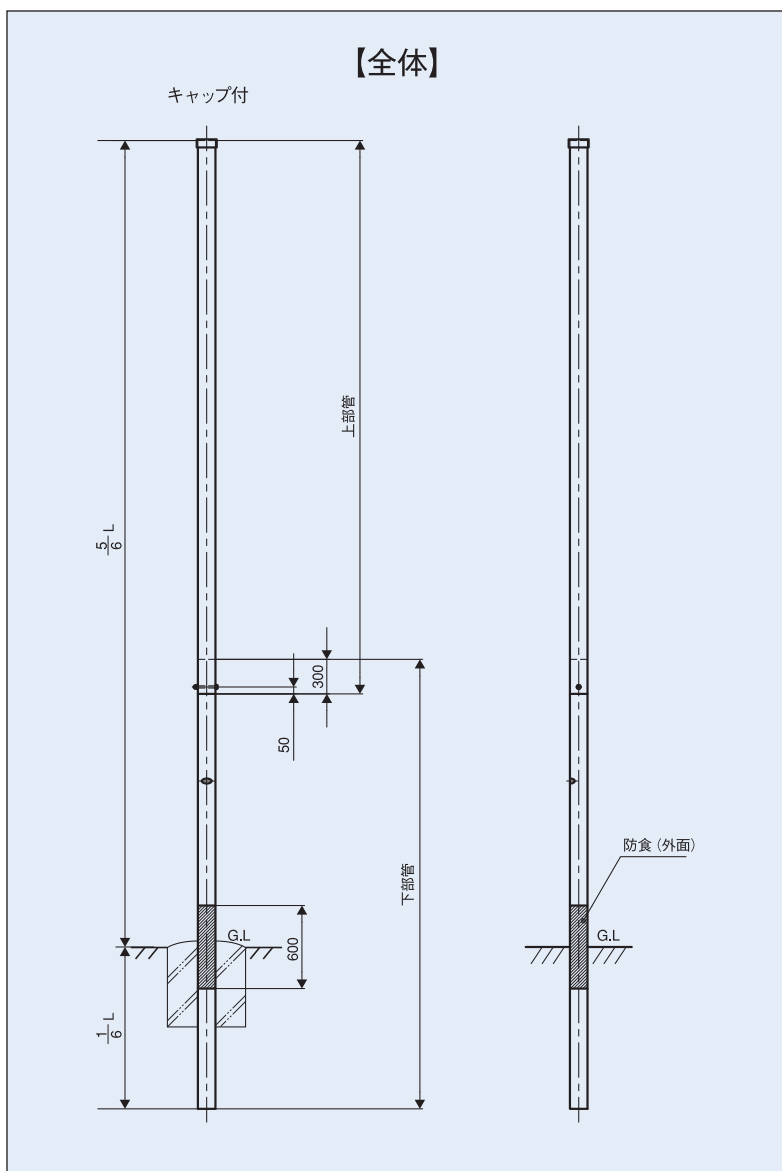

品名	品番	全長 (mm)	設計荷重 N (kgf)	総重量 (kg)	上部管寸法				下部管寸法			
					長さ (mm)	板厚 (mm)	重量 (kg)	直径 (mm)	長さ (mm)	板厚 (mm)	重量 (kg)	直径 (mm)
LS-W-7	60446	7000	2710 (276)	93	4000	3.2	51	φ 165.2	3300	3.2	42	φ 165.2
LS-W-8	60456	8000	2360 (240)	106	4000	3.2	51	φ 165.2	4300	3.2	55	φ 165.2
LS-W-9	60476	9000	2090 (213)	119	4000	3.2	51	φ 165.2	5300	3.2	68	φ 165.2
LS-W-10	60486	10000	1870 (190)	132	5000	3.2	64	φ 165.2	5300	3.2	68	φ 165.2

NA ベースポール

品名	品番	色調
SB-60	62311	めっき (Z)
TB-60	62331	めっき (Z)
LB-60	62341	めっき (Z)

めっき

ストレート

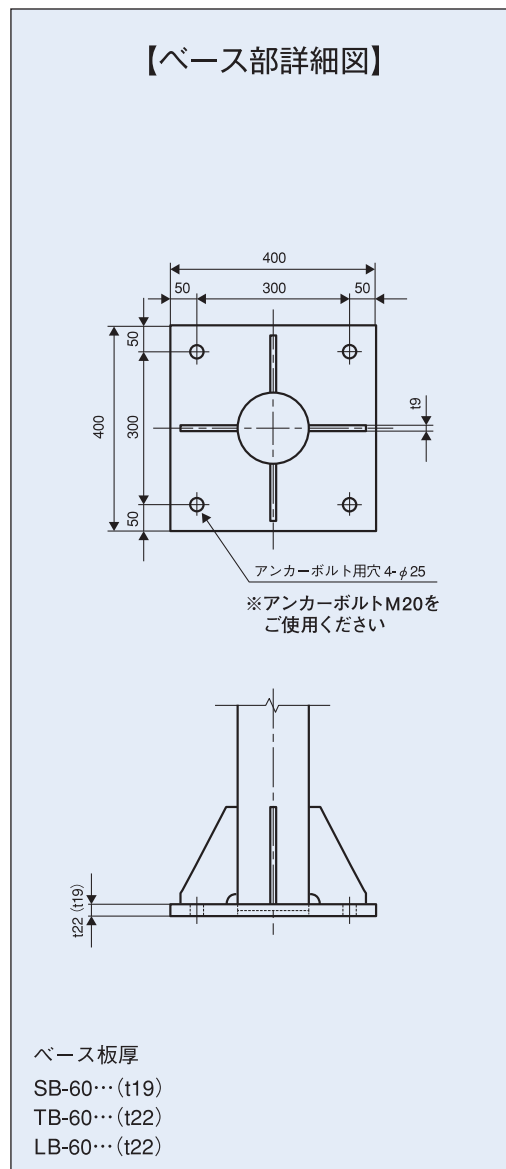
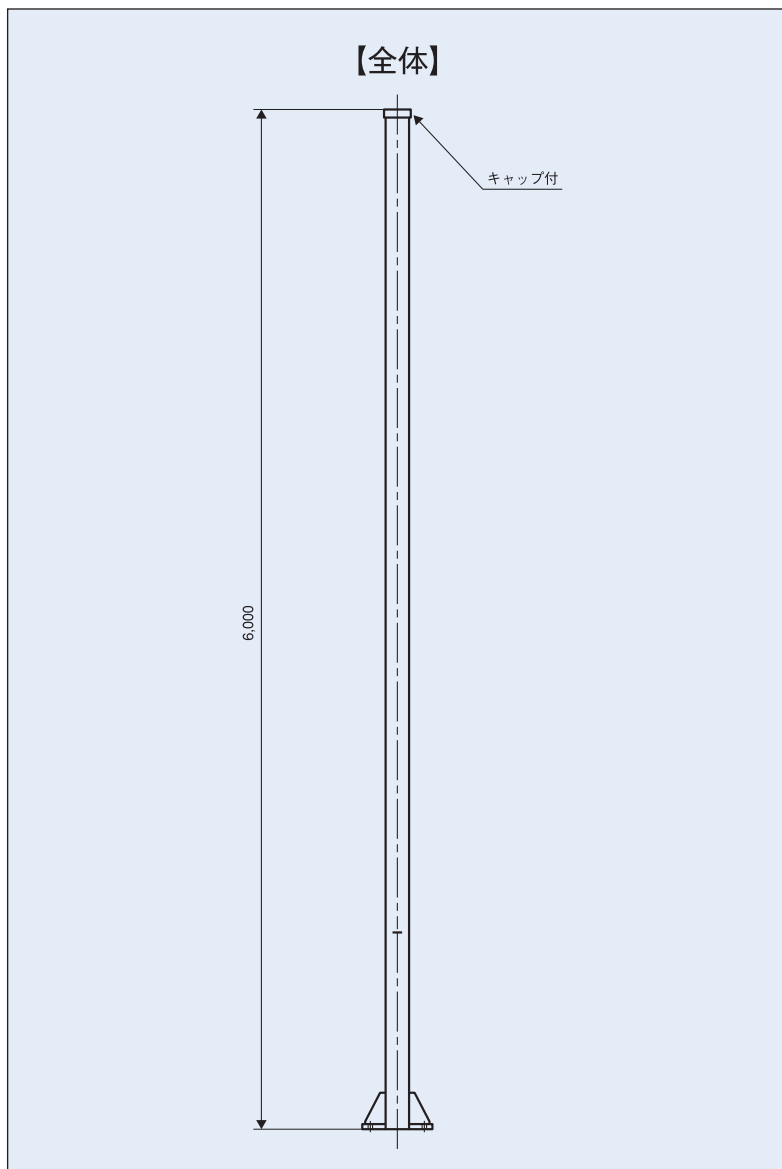

品名	品番	全長 (mm)	設計荷重 N (kgf)	重量 (kg)	管寸法		
					長さ (mm)	板厚 (mm)	直径 (mm)
SB-60	62311	6000	880 (89)	84	6000	3.5	φ 114.3
TB-60	62331	6000	1680 (171)	118	6000	4.5	φ 139.8
LB-60	62341	6000	2380 (242)	134	6000	4.5	φ 165.2

※全長6m以外につきましては特注品として製作可能です

多目的用途柱

NAベースポール

防犯灯柱・照明柱

■ タウンポール

■ ライトポール5.5

■ NAセーフティポール

3

タウンポール

防犯灯

めっき

ストレート

	品名	品番	色調
ISO	タウンポール5.0	62100	めっき (Z)
ISO	タウンポール5.5	62110	めっき (Z)
ISO	タウンポール6.3	62120	めっき (Z)

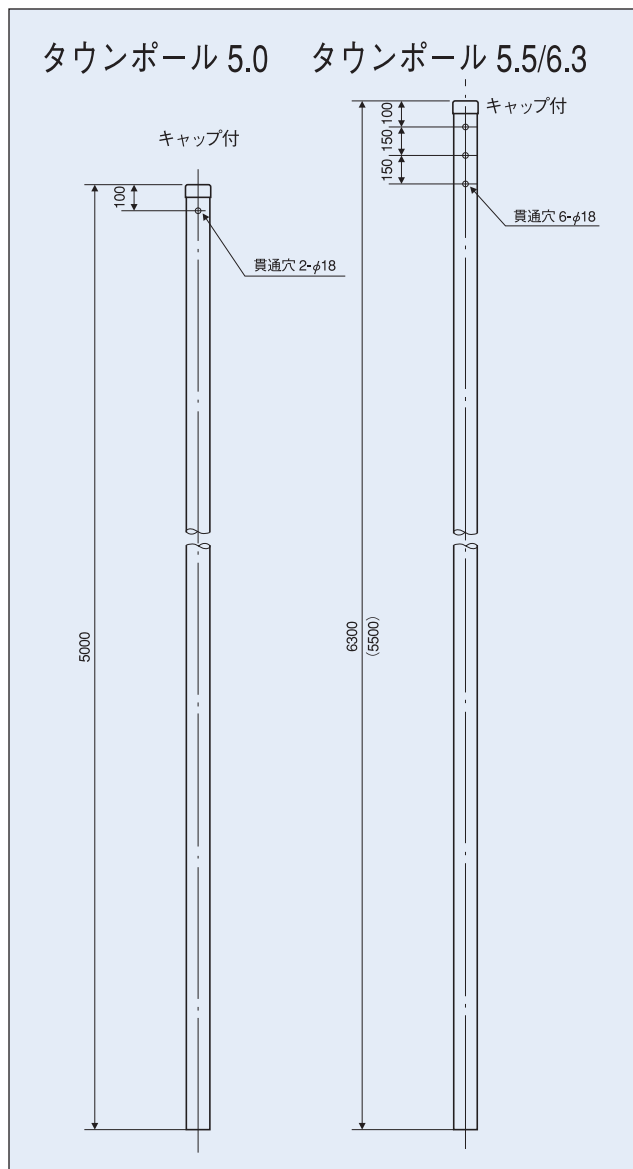

品名	品番	全長 (mm)	設計荷重 N (kgf)	重量 (kg)	板厚 (mm)	直径 (mm)
タウンポール5.0	62100	5000	670 (68)	22	2	φ89.1
タウンポール5.5	62110	5500	610 (62)	24	2	φ89.1
タウンポール6.3	62120	6300	530 (54)	27	2	φ89.1

ライトポール5.5

防犯灯

めっき

ストレート

品名	品番	色調
ライトポール5.5	62140	めっき (Z)

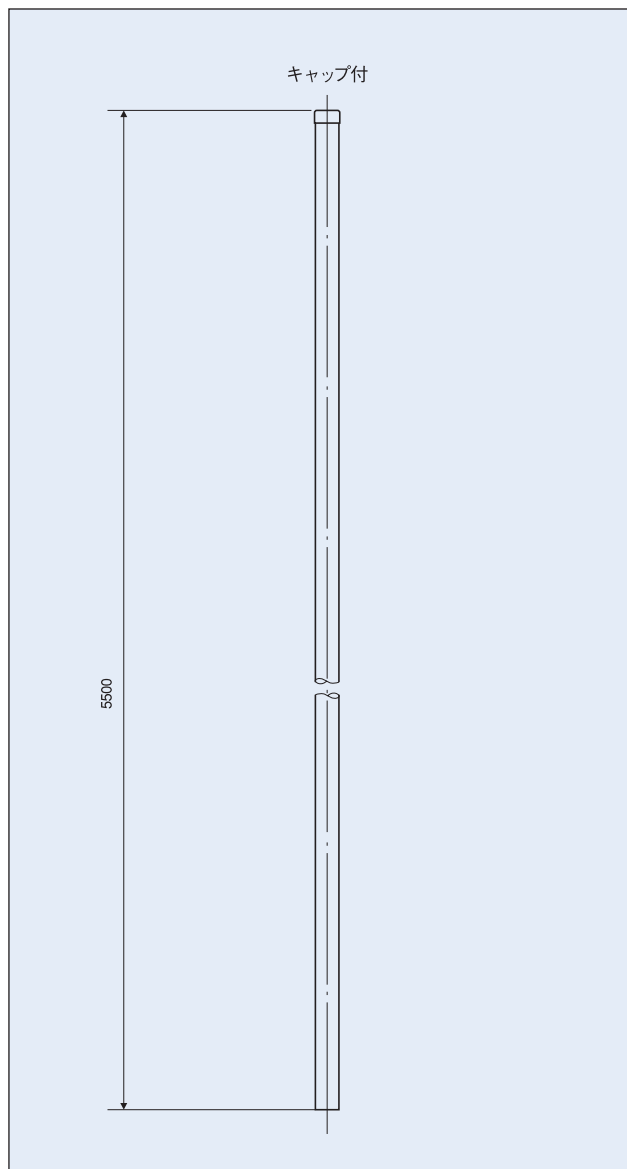

品名	品番	全長 (mm)	設計荷重 N (kgf)	重量 (kg)	板厚 (mm)	直径 (mm)
ライトポール5.5	62140	5500	200 (20)	19	2.3	φ60.5

防犯灯柱・照明柱

タウンポール・ライトポール

NAセーフティポール

照明用〔起倒式〕鋼管柱

めっき

■構造図

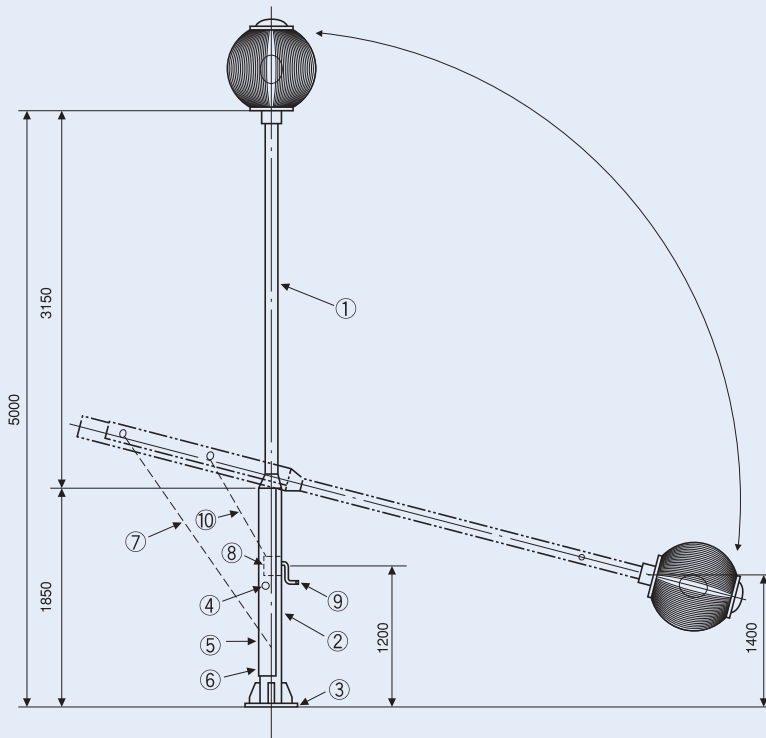

■ベース部詳細図

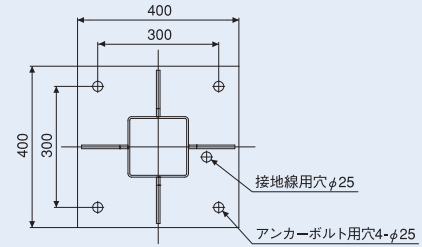

※組立式アンカーフレームまたはアンカーボルトM20をご使用ください



■組立式アンカーフレーム詳細図(別売)

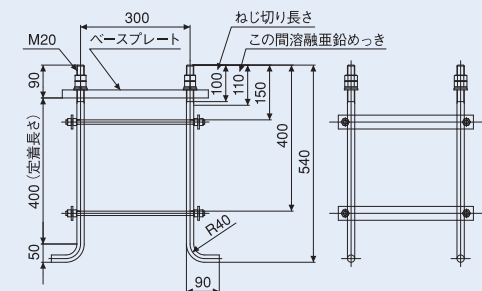

■SF-51AB/SF-51BBの名称 (単位: mm)

- | | |
|----------------------|---------------|
| ①上部管 φ89.1 (□100 特注) | ⑥固定ボルト M16 |
| ②下部管 □150 | ⑦クサリ |
| ③ベース部 | ⑧ウインチ |
| ④ハンドバー | ⑨ウインチ用ハンドル |
| ⑤スイッチ作業口 | ⑩ウインチ用ワイヤーロープ |

NAセーフティポールは、その頂部の取付けるグローブ、ランプの種類、数量、重量等によって、表の中からお選びいただけます。

品名(型式)	品番	仕様					
		全長(mm)	地上高さ(mm)	安定器取付数	頂部取付重量(kg)	据付方法	重さ(kg)
SF-51AB	62460	5000	5000	1	4~10	ベース	100
※ SF-51BB	62461	5000	5000	1	4~16	ベース	100
※ SF-52AB	62470	5000	5000	2	7~18	ベース	108
※ SF-52BB	62471	5000	5000	2	7~26	ベース	108
※ SF-51AP	62440	6000	5000	1	4~10	埋込	100
※ SF-51BP	62441	6000	5000	1	4~16	埋込	100
※ SF-52AP	62450	6000	5000	2	7~18	埋込	108
※ SF-52BP	62451	6000	5000	2	7~26	埋込	108

※印は受注生産品です。

防犯灯柱・照明柱

NAセーフティポール

4

- NAスーパーポール
- NAニュースーパーポール

NAスーパーポール

無線用〔重荷重〕鋼管柱

めっき

L-560B (品番: 65103)

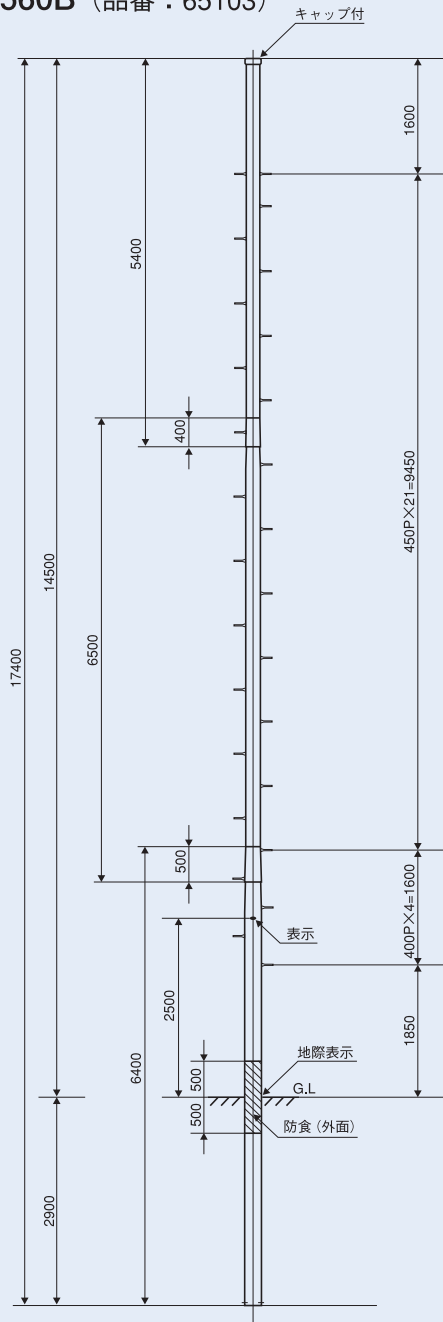

(底板・足場ボルト27本 別売)

M-570 (品番: 65110)

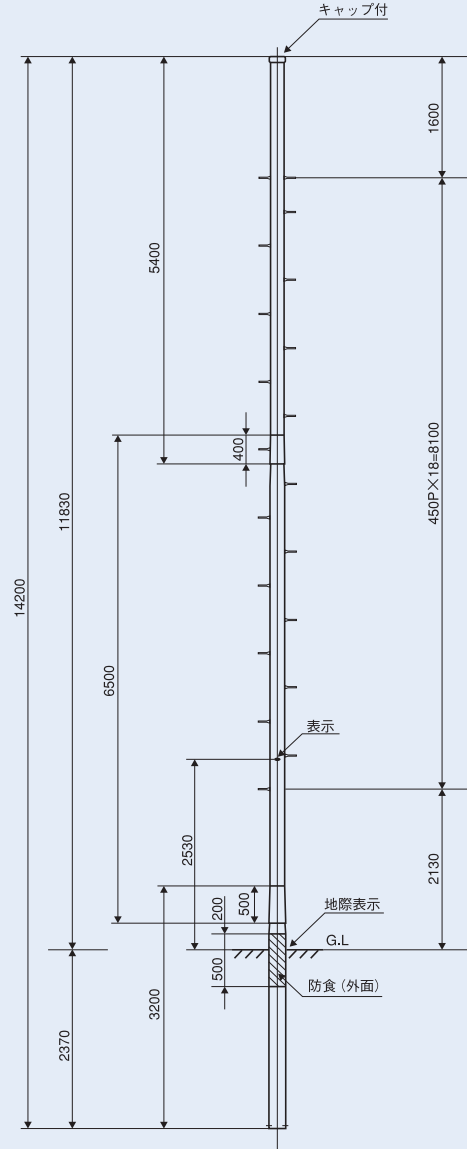

(底板・足場ボルト20本 別売)

品名	品番	全長(m)	部材名	各部材の構成				備考
				外径(mm)	板厚(mm)	長さ(mm)	重量(kg)	
L-560B	65103	17.4	第1筒	φ 193	3.2	5400	86.7	3本継
			第2筒	φ 216.3	4.5	6500	160	
			第3筒	φ 216.3	8	6400	276	
M-570	65110	14.2	第1筒	φ 193	3.2	5400	86.7	3本継
			第2筒	φ 216.3	4.5	6500	160	
			第3筒	φ 216.3	6	3200	104	

NAスーパーポール

無線用〔重荷重〕鋼管柱

めっき

SS-400 (品番: 65170) (屋上型)

S-610 (品番: 65120)

SS-670 (品番: 65180) (屋上型)

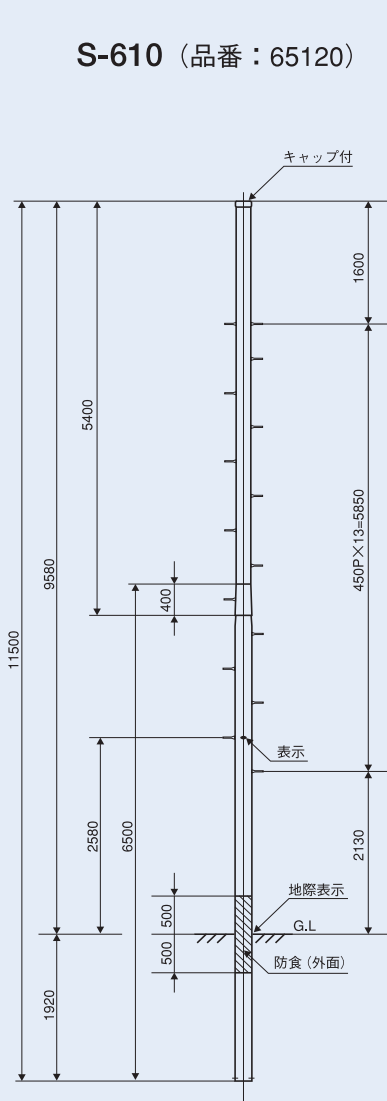

(底板・足場ボルト15本 別売)

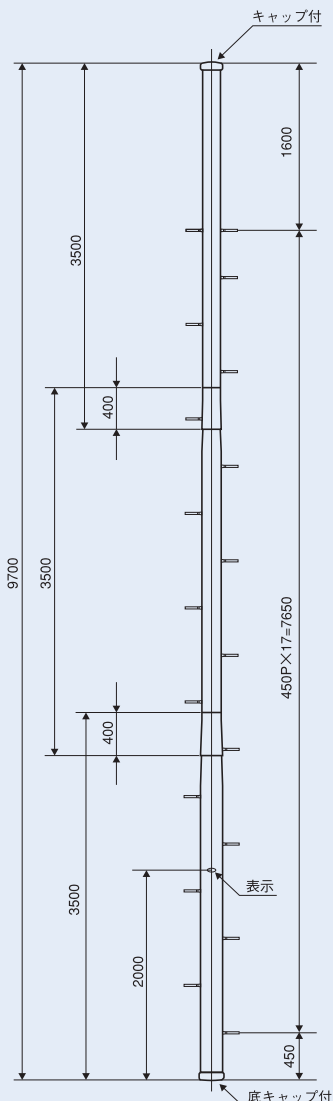

(足場ボルト19本 別売)

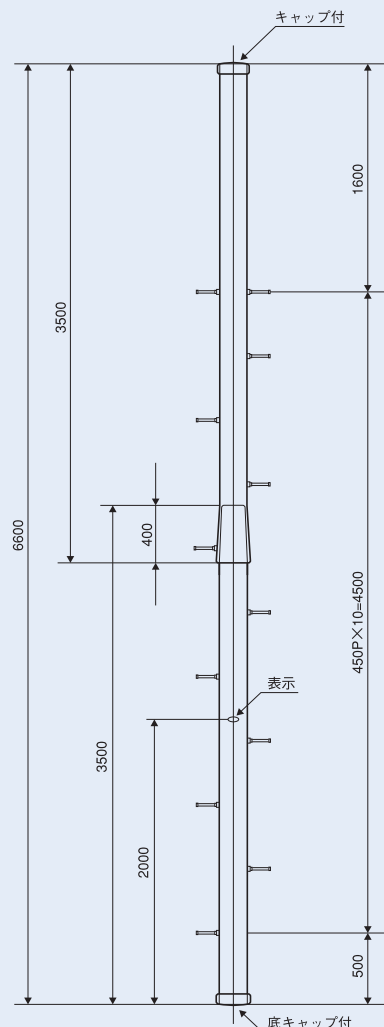

(足場ボルト12本 別売)

品名	品番	全長(m)	部材名	各部材の構成				備考
				外径(mm)	板厚(mm)	長さ(mm)	重量(kg)	
S-610	65120	11.5	第1筒	φ 193	3.2	5400	86.7	2本継
			第2筒	φ 216.3	4.5	6500	160	
SS-400	65170	9.7	第1筒	φ 193	2.8	3500	49.2	3本継
			第2筒	φ 193	2.8	3500	49.2	
			第3筒	φ 193	2.8	3500	49.2	
SS-670	65180	6.6	第1筒	φ 193	2.8	3500	49.2	2本継
			第2筒	φ 193	2.8	3500	49.2	

無線柱

NAスーパーポール

NAニュースーパーポール

無線用〔重荷重〕鋼管柱

めっき

HK-18(C7) (品番: 65201)

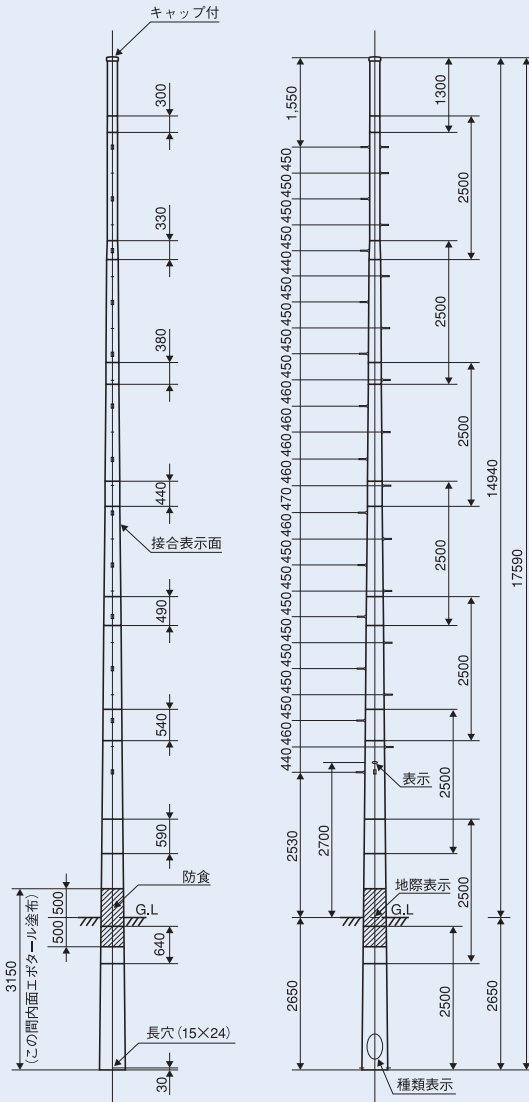

(底板・足場ボルト26本 別売)

HK-15(C7) (品番: 65211)

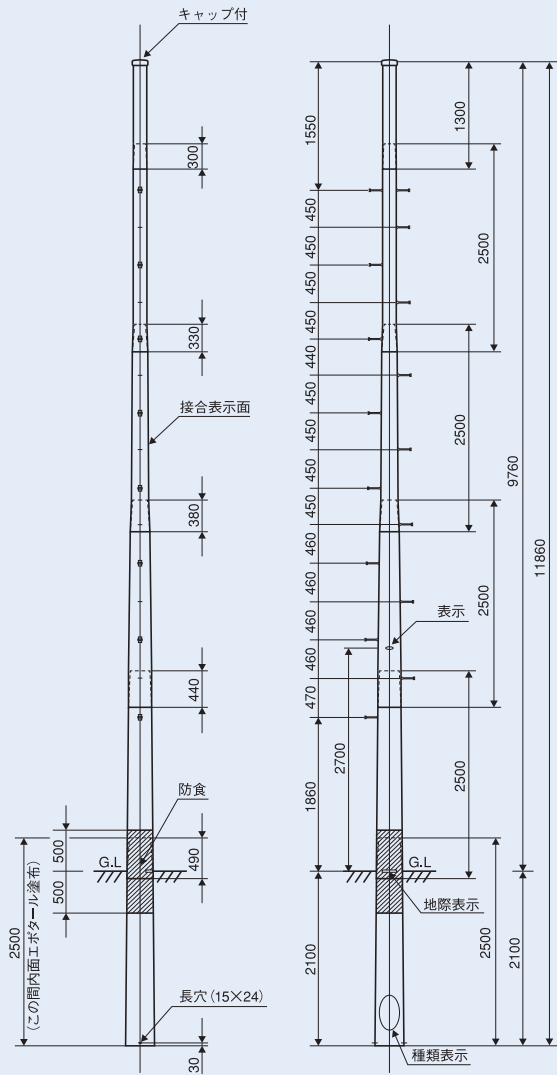

(底板・足場ボルト16本 別売)

品名	品番	全長(m)	部材の構成	地上高さ(m)	根入(m)	重量(kg)	末口の外径(mm)	元口の外径(mm)	地際の外径(mm)
HK-18(C7)	65201	17.59	NK N1~8	14.94	2.65	398.5	φ 165.2	φ 442.5	φ 397.9
HK-15(C7)	65211	11.86	NK N1~5	9.76	2.1	198.2	φ 165.2	φ 350	φ 312.2

無線柱

NAニュースーパーポール

部材No.	部材の長さ (m)	板厚 (mm)	末口外径 (mm)	元口外径 (mm)	重量 (kg)	標準接合長 (mm)
NK	1.3	3.3	φ 165.2	φ 173.4	15.6	300 330 380 440 490 540 590 640
N1	2.5	2	φ 162	φ 209.2	23.8	
N2	2.5	2	φ 198.9	φ 246.1	28.6	
N3	2.5	2.1	φ 234.9	φ 282.1	34.9	
N4	2.5	2.3	φ 269.5	φ 316.7	43.3	
N5	2.5	2.5	φ 302.8	φ 350	52.5	
N6	2.5	2.6	φ 334.8	φ 382	59.9	
N7	2.5	2.7	φ 365.6	φ 412.9	67.6	
N8	2.5	2.7	φ 395.3	φ 442.5	72.8	

N A
ポール

装柱用部材腕金(関西電力・J R)

5

1 引込バンド

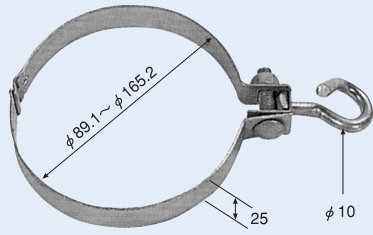

[亜鉛めっき仕上げ]

品番	適用径
6578	φ 89.1
6587	φ 114.3
6588	φ 127
6589	φ 139.8
6590	φ 165.2

2 自在バンド1型・2型

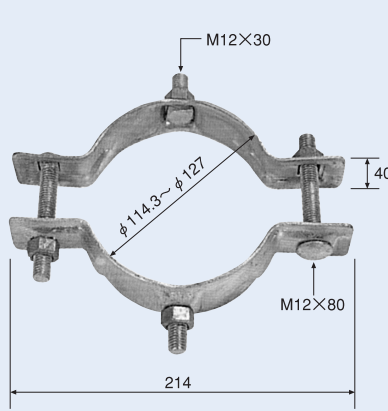

[亜鉛めっき仕上げ]

品番	適用径
6568	(1型) φ 114.3 ~ φ 127

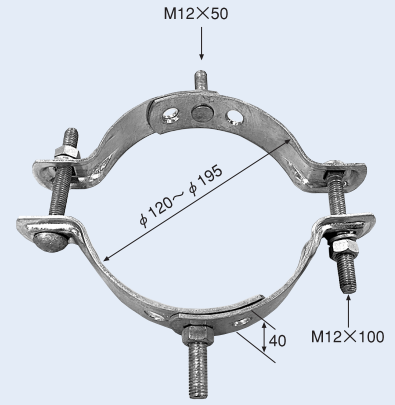

品番	適用径
6571	(2型) φ 120 ~ φ 195

3 吊下バンド (φ 89.1用)

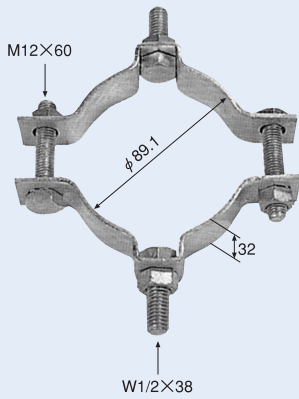

[亜鉛めっき仕上げ]

品番	適用径
6566	φ 89.1

4 引留バンド (φ 60.5用)

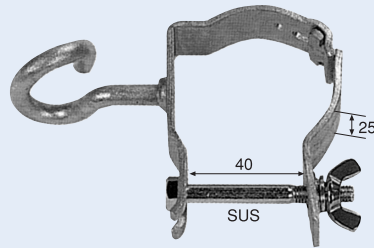

[亜鉛めっき仕上げ]

品番	適用径
6579	φ 60.5

5 灯具取付バンド (φ 60.5用)

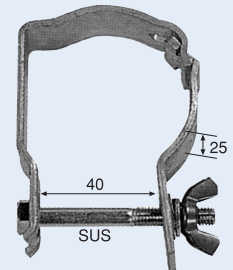

[亜鉛めっき仕上げ]

品番	適用径
6580	φ 60.5

6 照明器取付バンド (φ 89.1用)

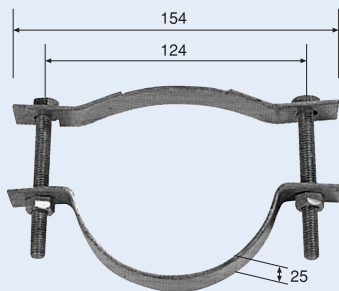

[亜鉛めっき仕上げ]

品番	適用径
6563	φ 89.1

7 計器バンド

計器ボード取付補助メタル
1組 (2枚入り)
ボルトナット付き
品番 6600

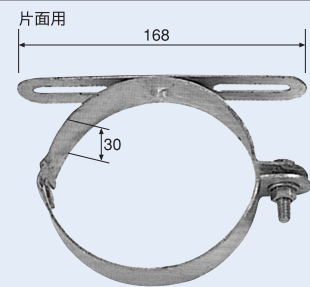
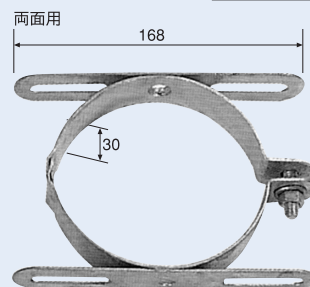
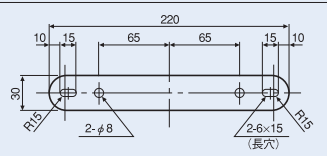

[亜鉛めっき仕上げ]

販売単位: 1個

両面用	品番	適用径
	6591	φ 89.1
	6593	φ 114.3
	6595	φ 127
	6597	φ 139.8

片面用	品番	適用径
	6592	φ 89.1
	6594	φ 114.3
	6596	φ 127
	6598	φ 139.8

8 複数計器取付アーム (バンド付)

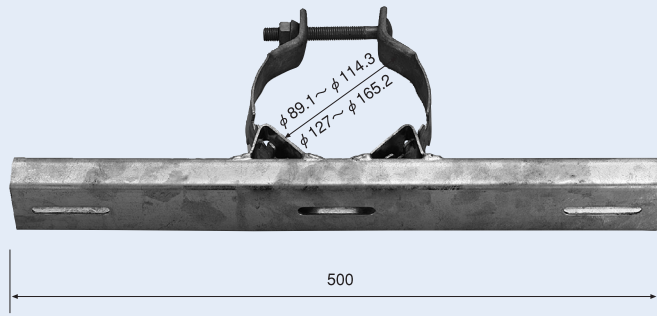

[亜鉛めっき仕上げ]

品番	適用径
61780	φ 89.1~φ 114.3
61790	φ 127~φ 165.2

販売単位:1本

9 ボックス取付金物

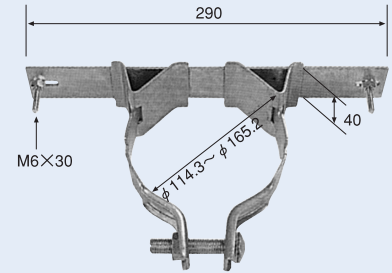

[亜鉛めっき仕上げ]

販売単位:1個

品番	適用径
6576	φ 114.3
6478	φ 127
6476	φ 139.8
6477	φ 165.2

10 Oボルト

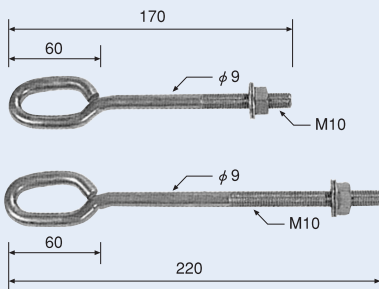

[亜鉛めっき仕上げ]

品番	適用径
6888	φ 89.1
6892	φ 114.3~φ 139.8

11 アースボルト (黄銅製)

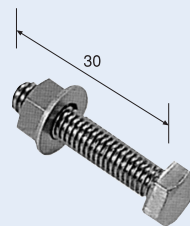

[黄銅製]

品番	適用径
6707	M6×30 W.N付

12 足場ボルト

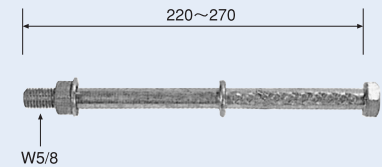

[亜鉛めっき仕上げ]

品番	適用径
6839	φ 89.1
6838	φ 114.3~φ 127
6843	φ 139.8

13 補助足場ボルト (共通)

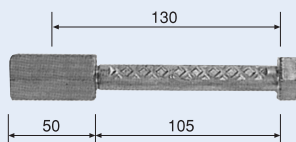

[亜鉛めっき仕上げ]

品番	適用径
6840	φ 89.1~φ 139.8

14 はしご掛金物 (1型・2型)

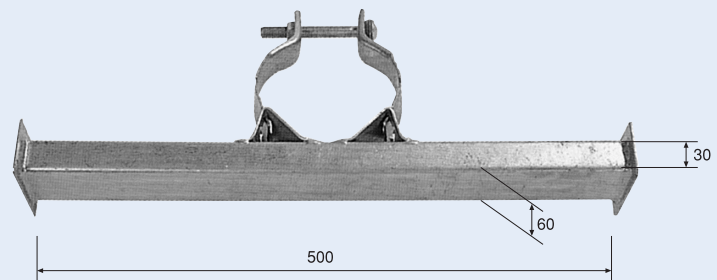

[亜鉛めっき仕上げ]

品番	適用径
61872	1型 φ 89.1~φ 114.3
61873	2型 φ 127~φ 139.8

15 根枷 (Uボルト付)

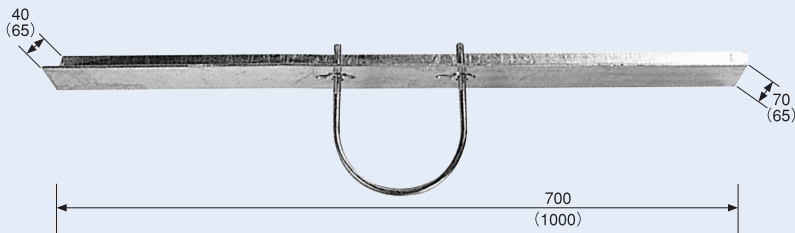

() . . . φ 165.2用

品番	適用径	
6682	φ 89.1	
6684	φ 114.3	
6685	φ 127	
6686	φ 139.8	
6693	φ 165.2	

[亜鉛めっき仕上げ]

16 計器取付プレート (併用型)

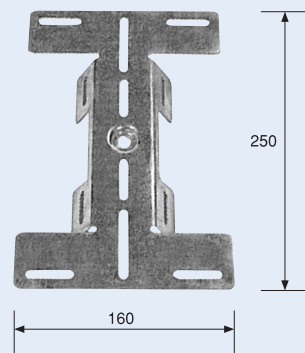

[亜鉛めっき仕上げ]

品番	用途	
61840	併用型	

17 キャップ

ポリエチレン

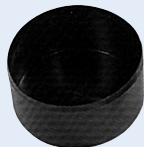

鉄



[亜鉛めっき仕上げ]

品番	適用径	
6622	φ 89.1 (ポリ)	
6624	φ 114.3 (ポリ)	
6626	φ 127 (ポリ)	
6628	φ 139.8 (鉄)	
6617	φ 165.2 (鉄)	

18 沈下防止プレート・底キャップ

沈下防止プレート
φ 114.3用

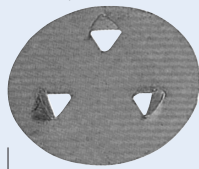

底キャップ
φ 127~φ 165.2用

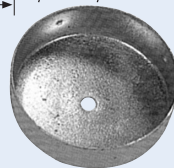

[亜鉛めっき仕上げ]

品番	適用径	
6651	φ 114.3	
6653	φ 127	
6654	φ 139.8	
6655	φ 165.2	

19 タウンポール用付属品セット

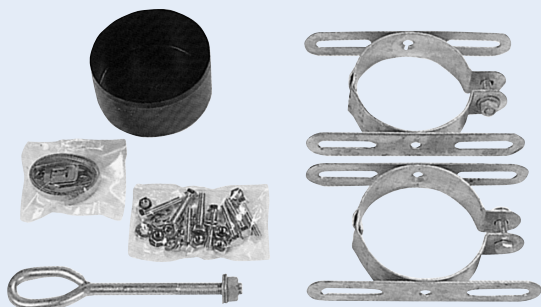

20 メーターマスト63付属品セット

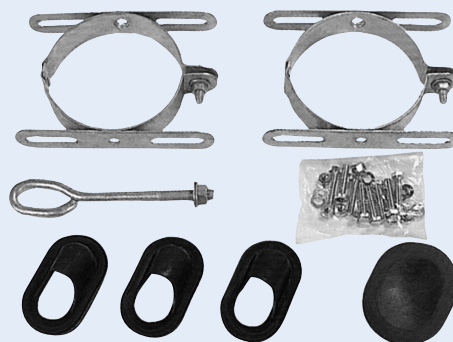

21 DT用付属品セット (1ボックス用)

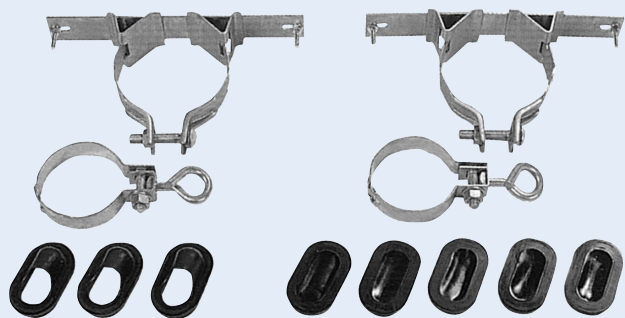

22 DT用付属品セット (2ボックス用)



23 EEポールEEHR付属品セット

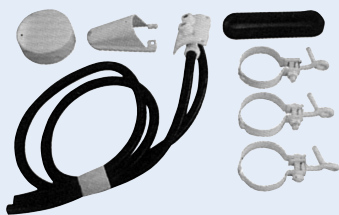

24 EEポールEEWR付属品セット



25 アンテナ取付金具 (バンド型)

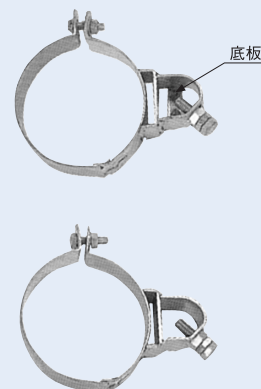

[亜鉛めっき仕上げ] アンテナポールφ34まで

品番	用途径	
6494	φ 89.1	
6495	φ 89.1 (底板付)	
6496	φ 114.3	
6497	φ 114.3 (底板付)	

26 アンテナ取付金具 (貫通型)

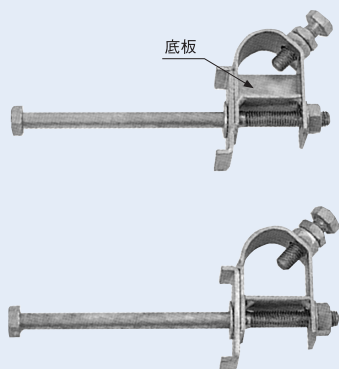

[亜鉛めっき仕上げ] アンテナポールφ34まで

品番	用途径	
6492	φ 89.1~φ 114.3	
6493	φ 89.1~φ 114.3 (底板付)	

27 パラボラ取付金具 (バンド型)

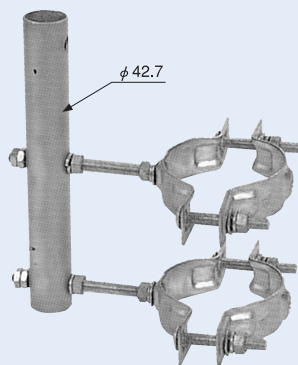

[亜鉛めっき仕上げ]

品番	用途径	
6498	φ 114.3~φ 127	
6499	φ 89.1	

品名	品番	色調
アンテナマスト2.0(新)	61361	ポストジंक
アンテナマスト2.5(新)	61362	ポストジंक

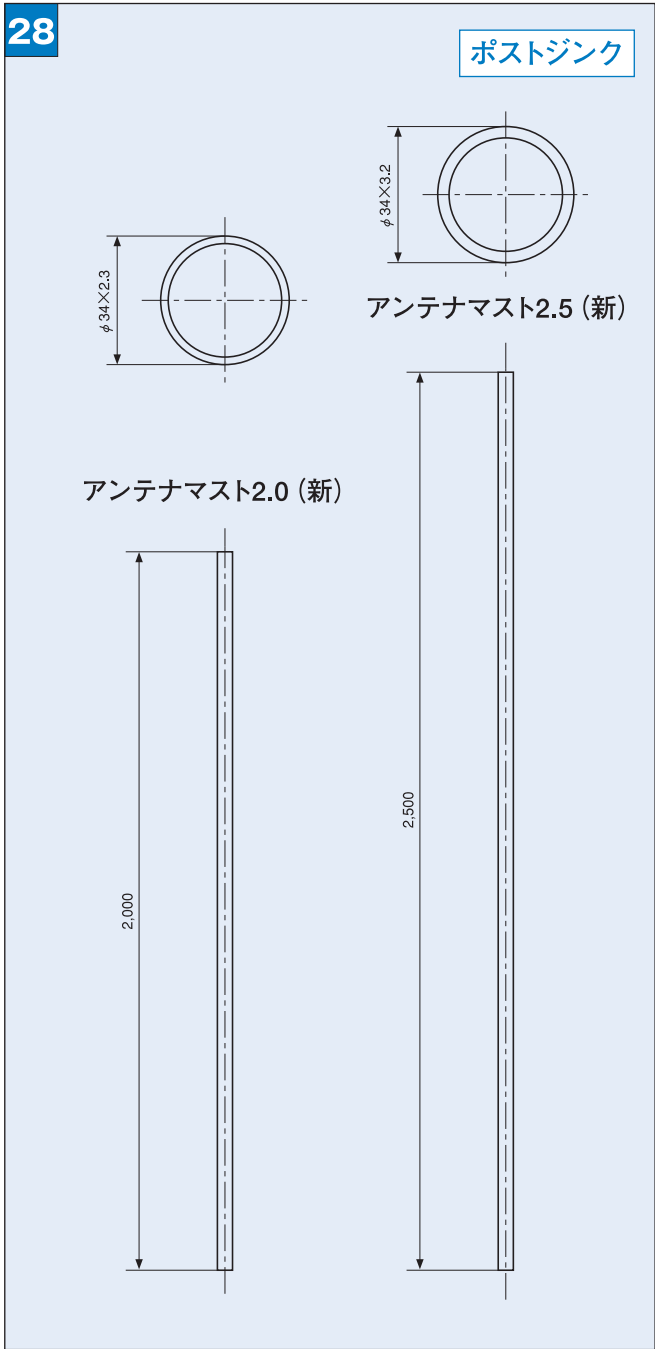

アンテナ〔パラボラ〕取付用附属部品

装着例

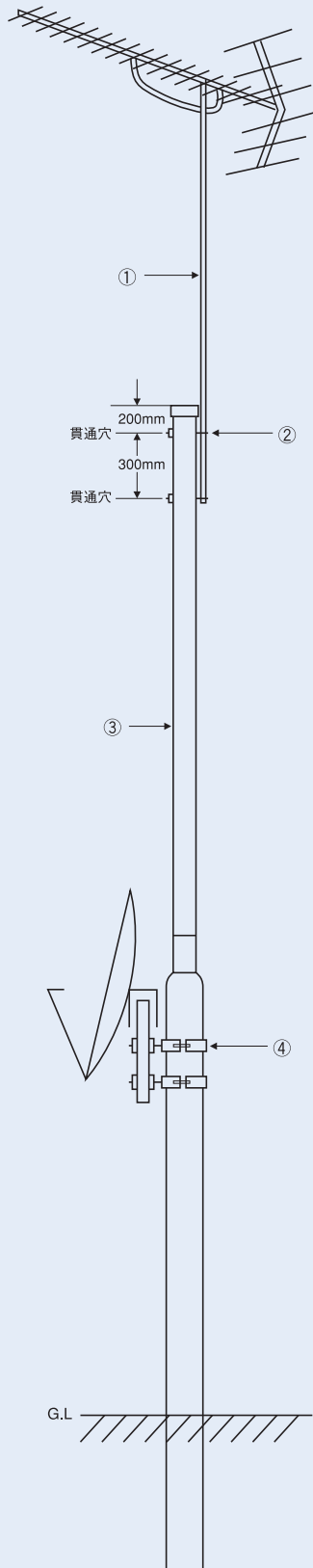

特長

- テレビアンテナ3基まで取付けられます
- 屋根工事の危険・屋根瓦の破損の心配はありません
- パラボラ取付金具は取付簡単で軽量です

アンテナ取付金具

● バンド型

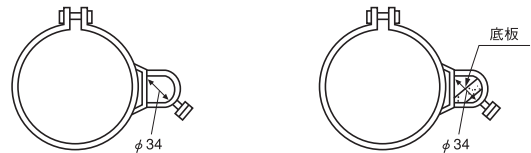

● 貫通型

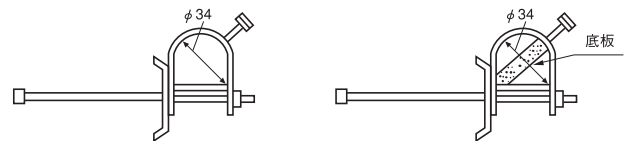

パラボラ (45cm) 取付金具

● バンド型

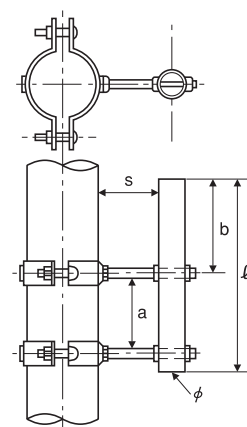

s : 100mm~50mm可変
 b : 133
 a : 130及び260
 l : 300
 φ : 42.7

図番	各部の名称	仕様
①	アンテナマスト	直径φ34、全長2000mm
②	アンテナ取付金具	φ89.1用、φ114.3用、バンド型、貫通型
③	メインポール	SH型(φ114.3) つぎ(上φ89.1、下φ114.3) 他
④	パラボラ取付金具	φ89.1用、φ114.3用、バンド型、貫通型
	その他	根柵、足場ボルト

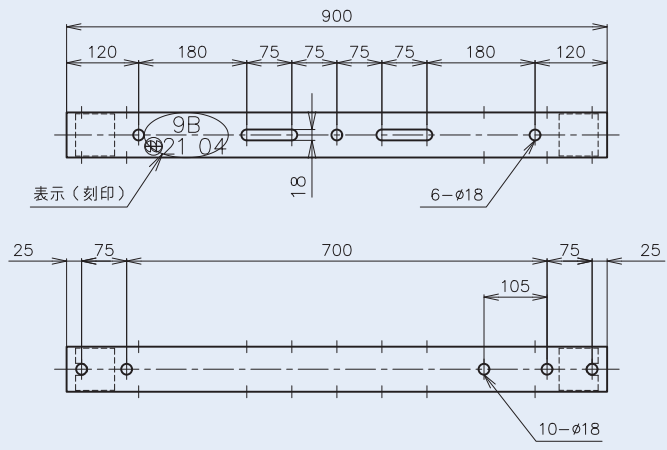

(単位 : mm)

品名	品番	重量
900B	1009A	4.7kg

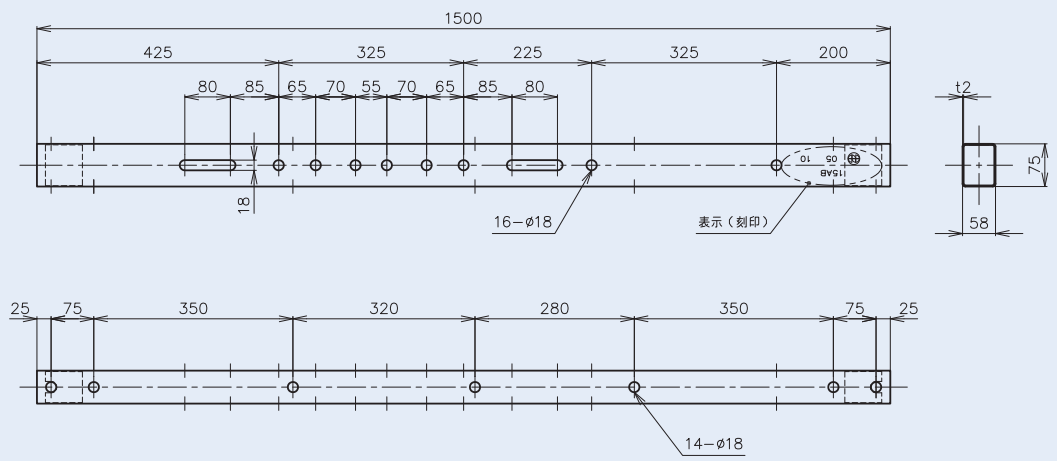

(単位 : mm)

品名	品番	重量
1500AB	1001A	5.8kg

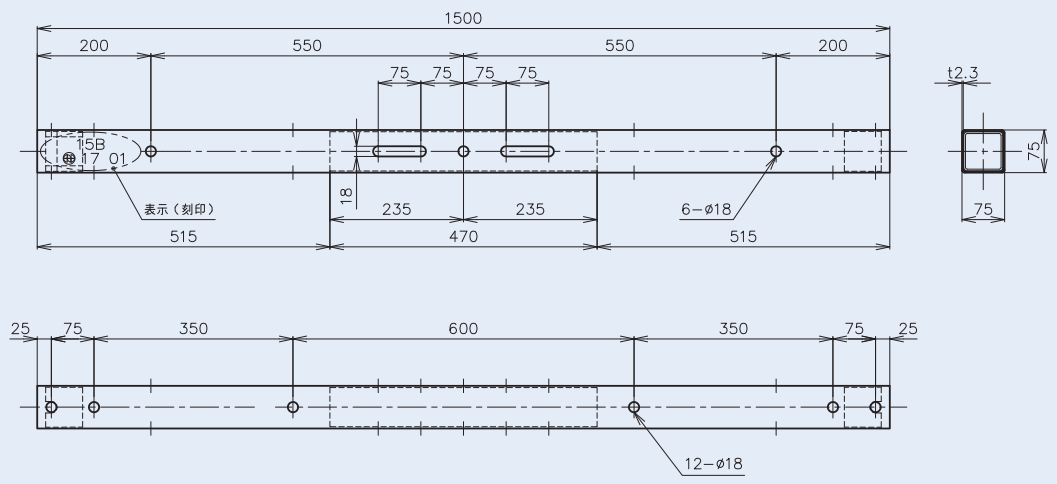

(単位 : mm)

品名	品番	重量
1500B	1002C	10.3kg

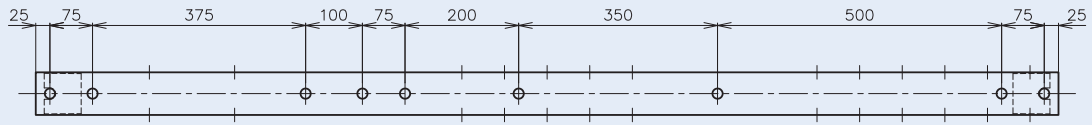
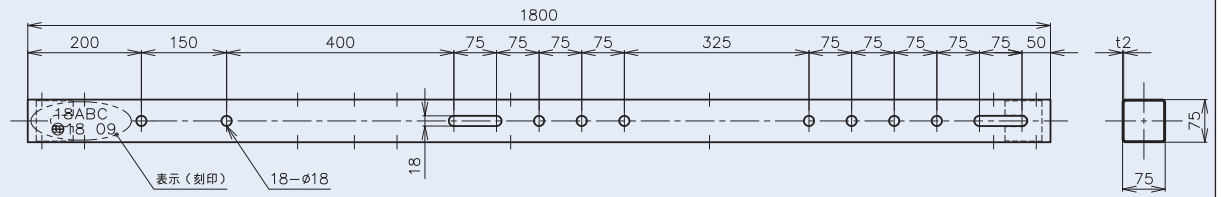

(単位 : mm)

品名	品番	重量
1800ABC	1003B	7.5kg

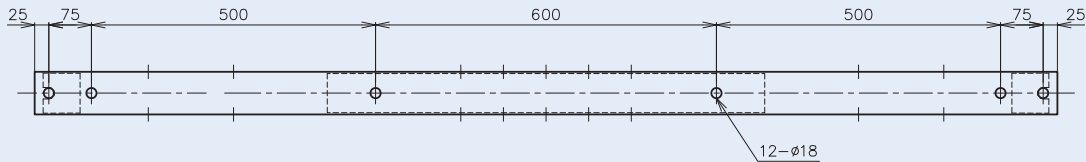
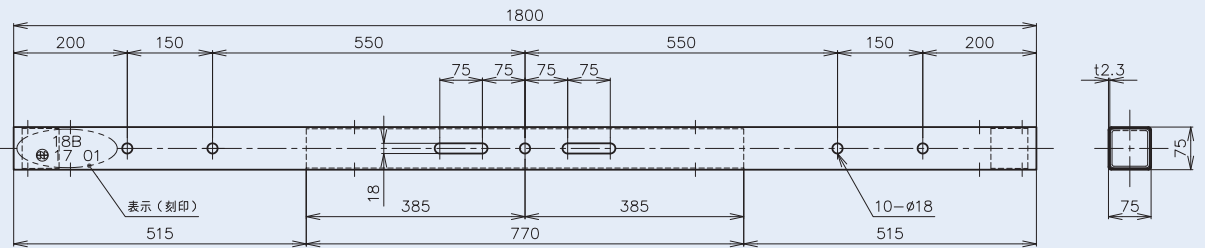

(単位 : mm)

品名	品番	重量
1800B	1004C	13.7kg

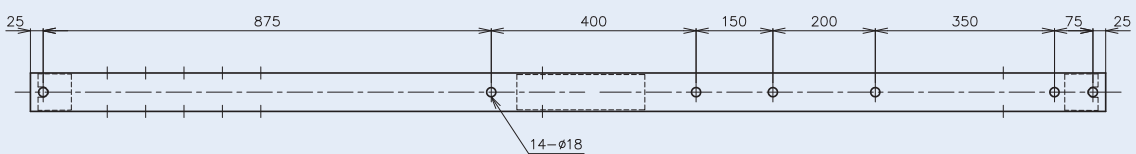
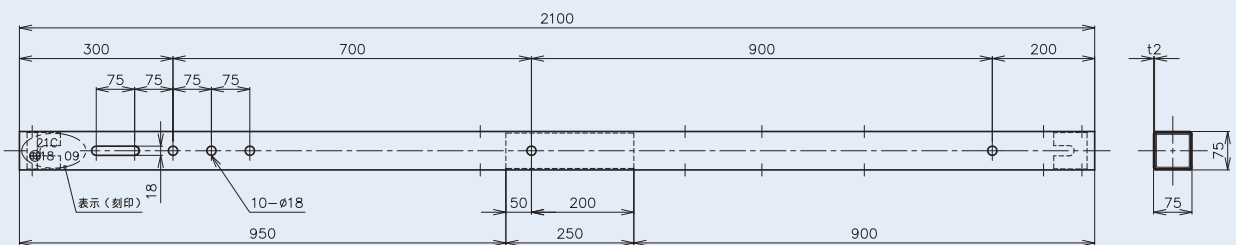

(単位 : mm)

品名	品番	重量
2100C	1005D	10.9kg

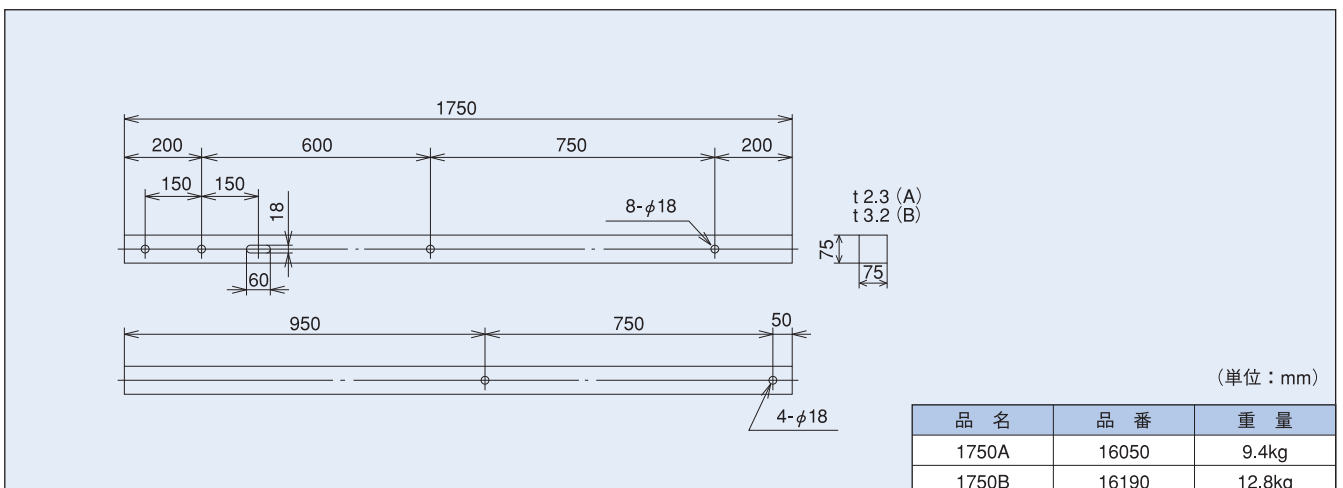
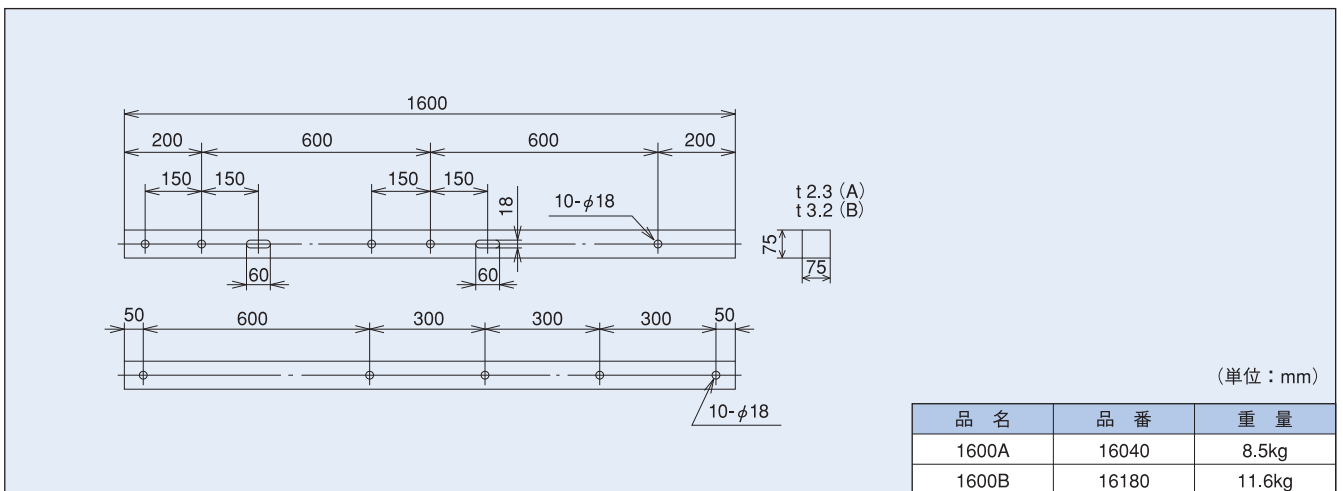
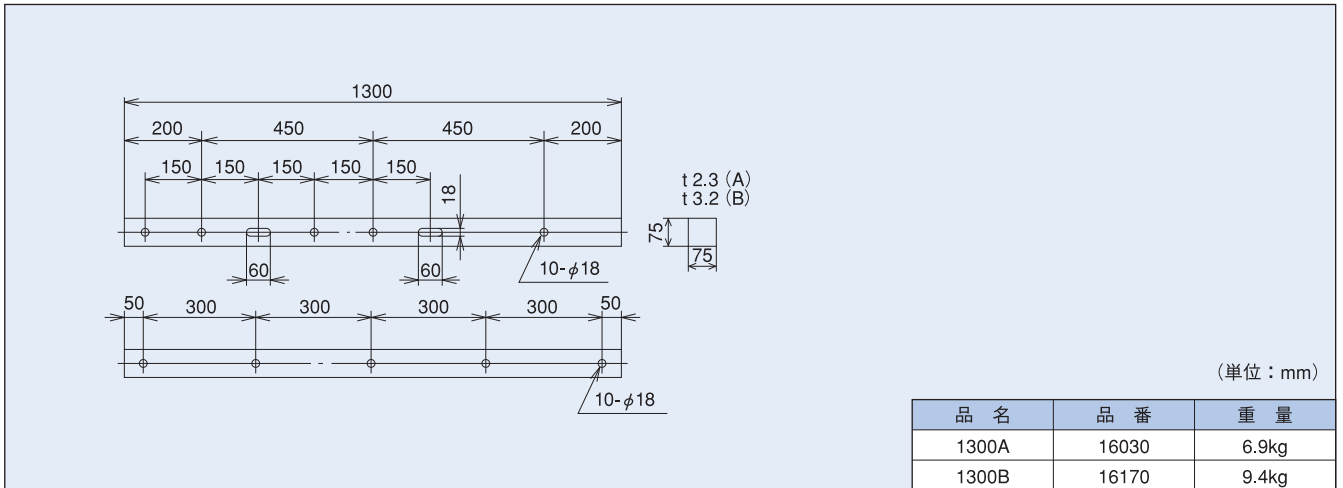
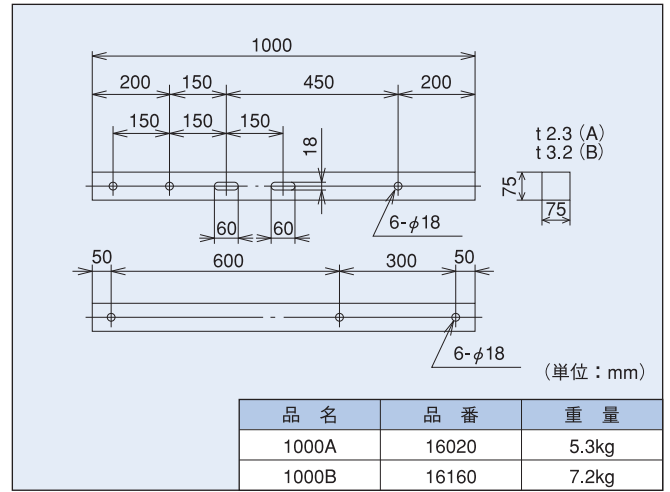
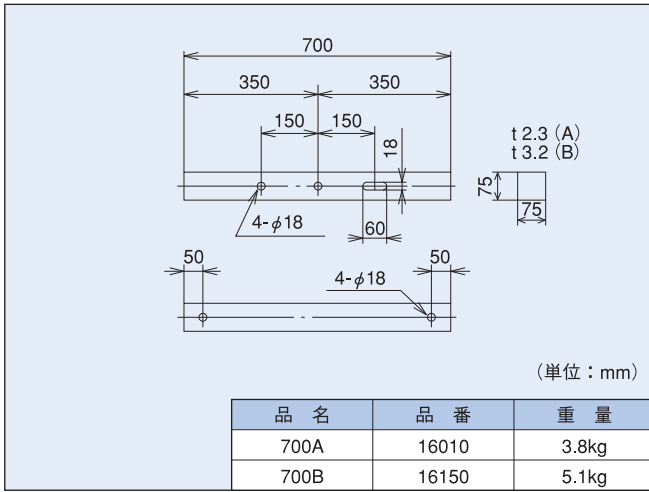

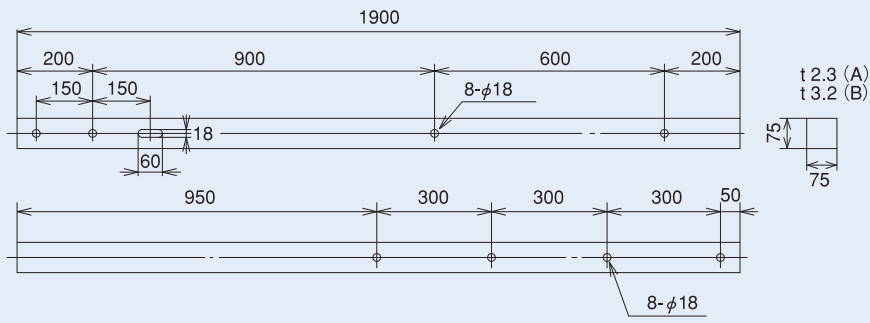

(単位 : mm)

品名	品番	重量
1900A	16060	10.2kg
1900B	16200	13.9kg

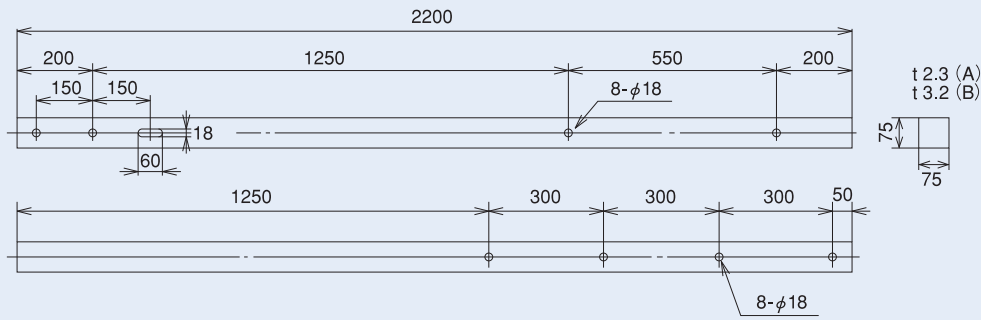

(単位 : mm)

品名	品番	重量
2200A	16070	11.8kg
2200B	16210	16.1kg

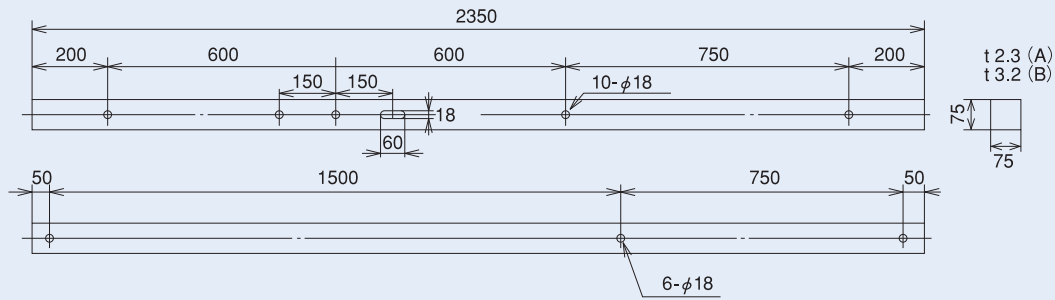

(単位 : mm)

品名	品番	重量
2350A	16080	12.6kg
2350B	16220	17.2kg

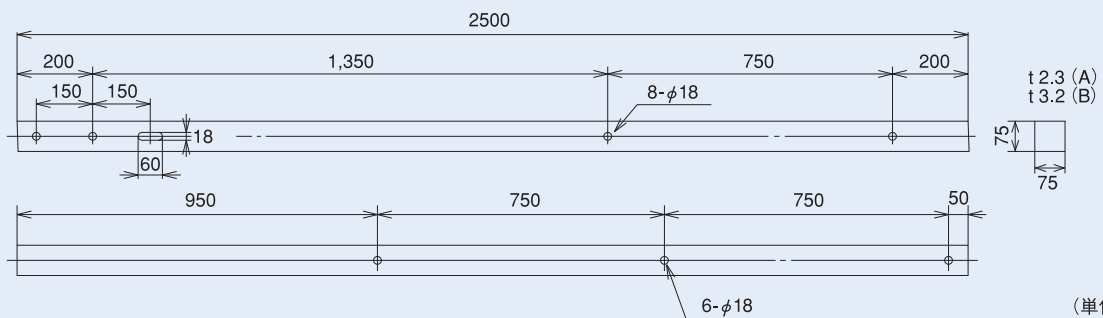

(単位 : mm)

品名	品番	重量
2500A	16090	13.5kg
2500B	16230	18.3kg

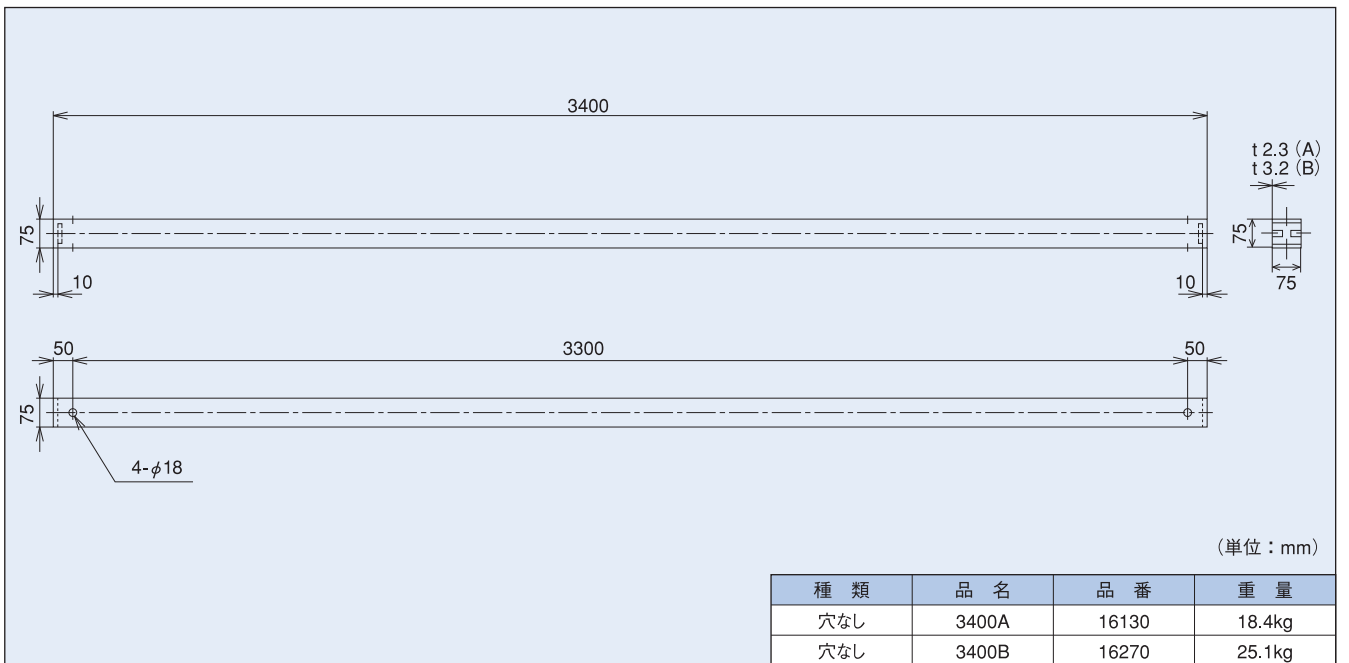
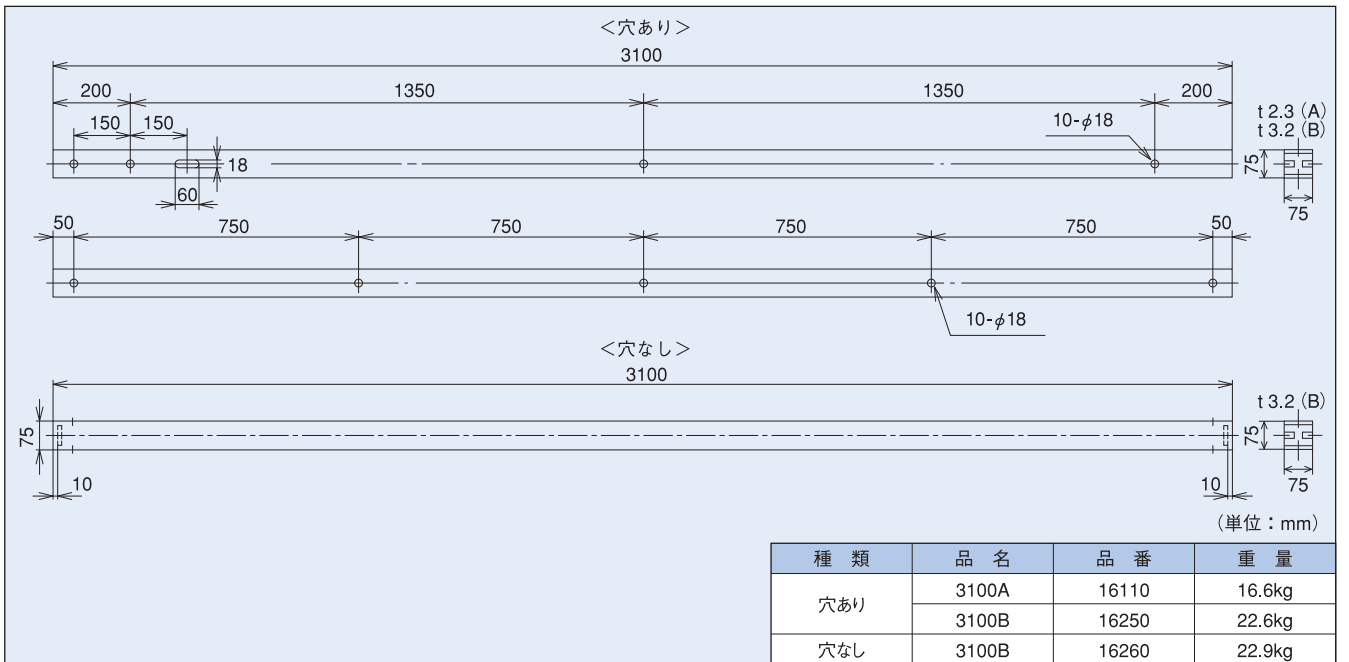

〔特長〕

- 電線に強い水平張力がかかっても、金具の振れとめ構造によって、碍子は40度位で停止し、碍子周辺の破損を防止します。
- 取付方向を90度回転するだけで、引留め用としても使用可能です。

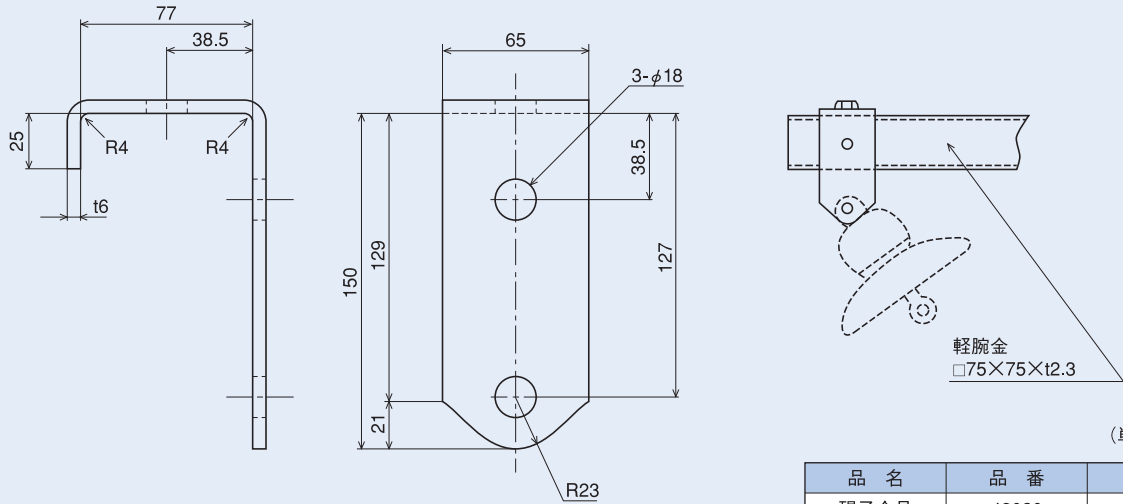

(単位：mm)

品名	品番	重量
碍子金具	48020	0.8kg

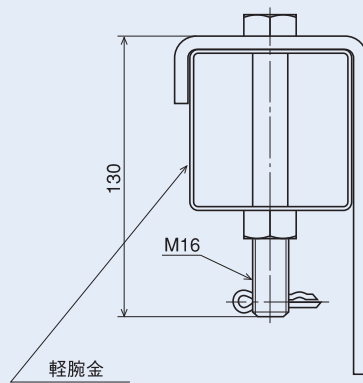

(単位：mm)

品名	品番	重量
碍子金具真棒	48040	0.2kg

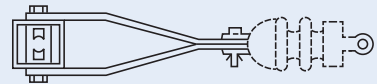
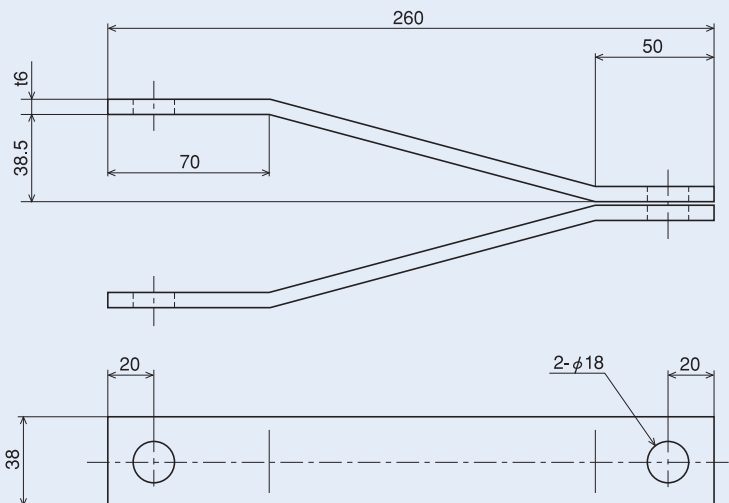

1組(2枚入り)

(単位：mm)

品名	品番	重量
耐張ストラップ	48010	0.5kg

推奨認定品一覧表

推奨認定品一覧表

- ・中部電気工事協力会連合会優良機材推奨品
- ・四国内線工事連絡協議会優良機材推奨品
- ・北陸電気工事組合連合会優良機材推奨品

6

中部電気工事協力会連合会推奨認定品

優良機材

推奨品

中部電気工事協力会連合会

CECCU SSポール推奨品

品名	仕様				構造	配線方法	用途及び特長
	全長 (mm)	地上高 (mm)	直径 (mm)	設計荷重 N (kgf)			
CJ-2	6200	5165	φ 89.1	784 (80)	2本継	外部配線	仮設用 ボルト止2本継、 移設、再使用ができる
CS-1	4500	3500	φ 89.1	784 (80)	ストレート	外部配線	仮設用 軽くて丈夫
CS-2	6200	5165	φ 89.1	784 (80)	ストレート	外部配線	常設用 軽くて丈夫



四国内線工事連絡協議会 推奨認定品

優良機材

推奨品

四国内線工事連絡協議会

ELポール推奨品一覧表

品名	用途	仕様		構造	配線方法	色調	径間 (m)	メーターボックス	形状	その他		
SS-1 ELポール N-2B	仮設用・常設用	全長 (mm)	6200	ストレート	外部配線	めっき仕上げ	—	—		細くてスマート		
		地上高 (mm)	5165									
		直径 (mm)	φ89.1									
		設計荷重 (kgf)	80									
SJ-1 ELポール セパレートマストA型		全長 (mm)	6300	2本継	外部配線	めっき仕上げ	引込線 DV線3心	—				昇降用足場ボルト穴付
		地上高 (mm)	5250									
		直径 (mm)	上部 φ89.1 下部 φ114.3									
		設計荷重 (kgf)	90									

北陸電気工事組合連合会推奨認定品

NAポール推奨品一覧表

型	品名	仕様				構造	配線方法	用途及び特長
		全長 (mm)	地上高 (mm)	直径 (mm)	設計荷重 N (kgf)			
J1	SH-W	7000 8000 9000	5830 6650 7500	φ114.3	930(94) 910(92) 910(92)	2本継	外部配線	常設柱、 2本継、運搬が容易
S1	SH	7000	5830	φ114.3	930 (94)	ストレート	外部配線	常設柱、普通荷重用、 電灯、有線、共聴用

ISO

推奨認定品一覧表

日本ネットワークサポートのポールは 様々な推奨認定を受けています。

- 中部電気工事協力会連合会優良機材推奨品
- 四国内線工事連絡協議会優良機材推奨品
- 北陸電気工事協力会連合会優良機材推奨品



<滋賀工場>

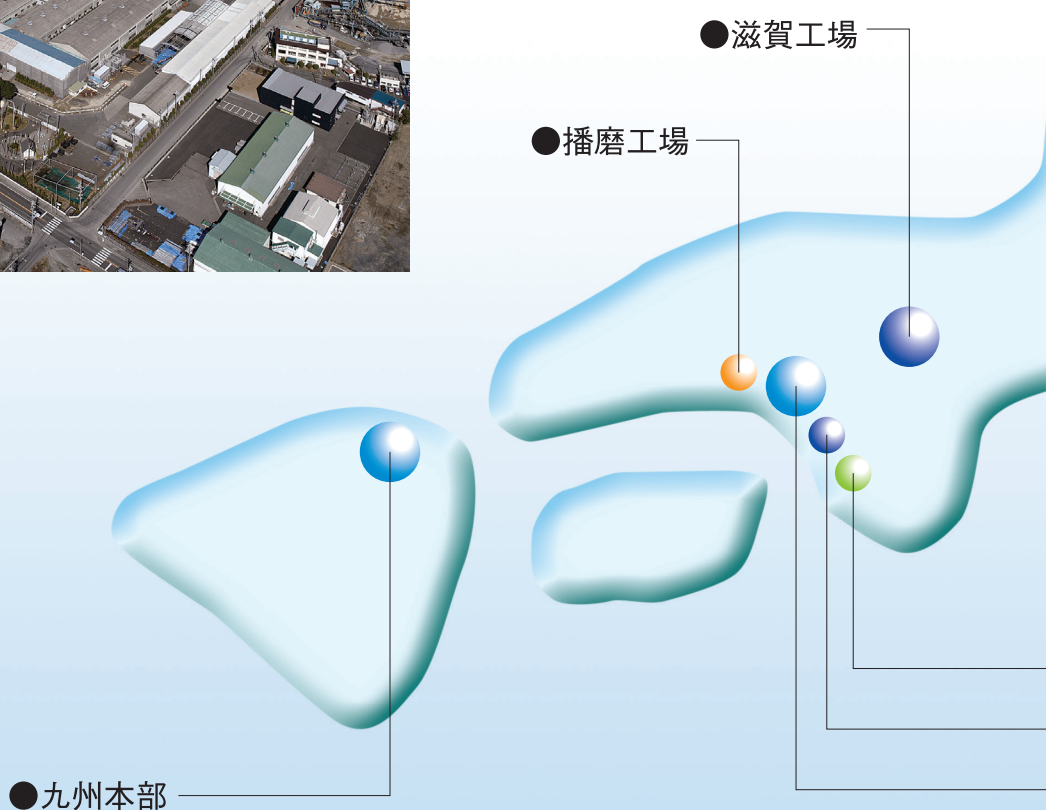

長年の経験と、綿密な調査に基づいて、その街に最適な空間環境を演出します。

<播磨工場>



技術と信頼のネットワーク

<佐野工場>



●佐野工場

●大阪物流センター

●本社

●東日本本部

●東京物流センター

●本社・東日本本部・九州本部

●金属製品工場（物流センター）

●コンクリート製品工場

●磚子製品工場

ポールは原材料や部品の選定、塗装に至るまで、
厳しいチェックのもとで生産しており、耐久性と
信頼性が違います。

株式会社 **日本ネットワークサポート**

本 社

〒541-0051 大阪市中央区備後町3丁目6番2号
KFセンタービルディング
電設営業部 TEL.(06)7506-9638 FAX.(06)6264-0550

九州本部

〒807-0877 北九州市八幡西区浅川942-203
TEL.(093)692-2818 FAX.(093)692-1322

東日本本部

〒279-0011 千葉県浦安市美浜1丁目9番2号
浦安プライトンビル 2F
TEL.(047)381-0061 FAX.(047)381-0235

滋賀工場

〒520-3114 滋賀県湖南市石部口2丁目6番1号
TEL.(0748)77-3180 FAX.(0748)77-6696

インターネットホームページ
<http://www.nnets.co.jp>



P O L E C A T A L O G

ご購入に先きだち

- このカタログの掲載商品の詳細、仕様について、また配送、設置調整費、工事費、使用済み商品の引き取り費等は別途必要です。販売店・専門施工店または当社におたずね下さい。
- 商品の意匠・仕様につきましては、令和8年1月現在のものです。なお改善の為、予告なく変更することがありますので、ご了承下さい。
- 印刷物と実際の商品とでは多少色味が異なる場合がありますのであらかじめご了承下さい。

お問い合わせは _____